

Содержание

Печатающее устройство 5

Вложить рулон бумаги	42
Распечатка данных	43
Начать печать	43
Отмена печати	43
Особенности при печати	44
Устранить зажим бумаги	44

Главное меню 6

Вызвать главное меню	46
Во время движения	46
При остановленном автомобиле ..	46
Индексировать показания времени карты водителя	47
Установить язык	47
Навигация по функциям меню	48
Доступ к меню заблокирован!	49
Выйти из главного меню	49
Обзор структуры меню	50
Главное меню, распечатка, водитель-1 /водитель-2	51
Распечатать суточные данные	51
Распечатать происшествия	51
Распечатать режимы	51
Главное меню, распечатка, автомобиль	52

Распечатать суточные данные с носителя массива данных	52
Распечатать происшествия с носителя массива данных	52
Распечатать превышения скорости ..	52
Распечатать технические данные	52
Распечатать v-диаграмму	53
Распечатать статус D1/D2 *	53
Распечатать профили скорости *	53
Распечатать профили частоты вращения *	53
Главное меню, ввод, водитель-1 /водитель-2	54
Ввести начало страны	54
Ввести конец страны	54
Главное меню, ввод, автомобиль 55	
Начало, ввести паром / поезд	55
Установить местное время	55
Произвести установку времени ...	56
Главное меню, индикация, водитель-1 /водитель-2	57
Главное меню, индикация, распечатка, автомобиль	58
Сообщения 7	
Появляется сообщение	60

Характеристики сообщений.....	60
Подтверждение сообщений	61
Обзор происшествий	62
Обзор сбоев.....	65
Предупреждения о рабочем времени	67
Обзор указаний по эксплуатации 68	
Описание продукта 8	

Режимы эксплуатации DTСO 3283 74	
Тахографические карты	75
Карта водителя	75
Карта предприятия	75
Карта контроля	75
Карта мастерской	75
Блокировка тахографических карт	75
Права доступа тахографических карт	77
Данные на карте водителя / предприятия	78
Постоянные данные на карте водителя	78
Непостоянные данные на карте водителя	78
Постоянные данные на карте предприятия	79
Непостоянные данные на карте	

предприятия	79	Суточная распечатка карты водителя	90	автомобили с негативным главным выключателем	115
Данные на носителе массива данных	80	Происшествия / сбои карты водителя	91		
Краткие пояснения к сохраненным данным	80	Суточная распечатка для автомобиля	92		
Координация времени	81	Происшествия / сбои автомобиля	93		
Пересчет в универсальное время	81	Превышения скорости	94		
Техническое обслуживание и уход	82	Технические данные	94		
Провести очистку DTCO 3283	82	Режимы водителя	95		
Обязательство проверки тахографов	82	v-График	95		
Действия при / замене DTCO 3283	82	Статус D1/D2 График *	95		
Утилизация компонентов	82	Профили скорости *	96		
Технические данные	83	Профили частоты вращения *	96		
DTCO 3283	83	Пояснения к примерам распечаток	97		
Рулон бумаги	83	Легенда к блокам данных	97		
Пиктограммы и примеры распечаток	9	Назначение файла при происшествиях или сбоях	105		
Обзор пиктограмм	86	Кодировка, назначение файла	105		
Комбинация пиктограмм	87	Кодировка для более подробного описания	107		
Обозначения стран	89	Указатель ключевых слов	109		
	89	Обзор релиза	113		
Примеры распечаток	90	Автоматическая регулировка действий после включения/выключения зажигания	114		
		Особенности установки на			

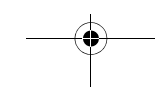
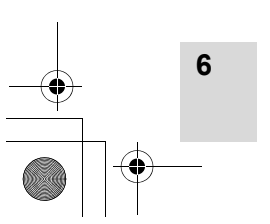
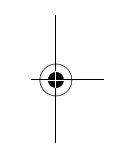
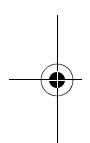
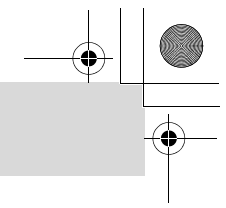
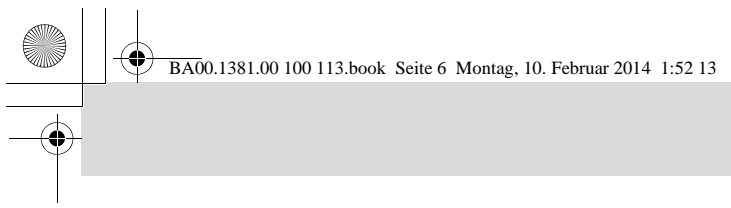

DTCO 3283

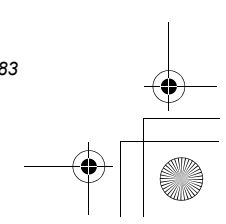

Общие положения

Средство представления

Порядок работы с DTCO 3283

Законодательные положения

Обращение с тахографическими картами

1

1

■ **Средство представления**

В данном руководстве по эксплуатации Вы найдете следующие шрифтовые выделения:



Предупреждение

Предупреждение обращает Ваше внимание на возможную опасность травмы или аварии.



Внимание!

Текст рядом или под данным символом содержит важную информацию, помогающую избежать потери данных, предотвратить повреждение устройства и соблюдать законодательные требования.



Совет

Данный знак предоставляет Вам советы и информацию, несоблюдение которых может привести к сбоям.

8



Книга означает ссылку на другую документацию.

Шаги выполнения действий

1. Данный знак обозначает рабочую операцию – Вы должны что-то сделать. Или же система проведет Вас шаг за шагом по меню и попросит Вас о вводе.
2. Последующие операции пронумерованы по порядку.

Символы

- * Звездочка обозначает специальное оборудование.
Примечание: В особенности для варианта ДОПОГ отдельные функции возможны только при включенном зажигании!
- ➔ Данный знак сообщает, на какой странице Вы найдете дальнейшую информацию по теме.
- ↔ Данный знак обозначает продолжение на следующей странице.

Представление меню



Мигающие строки или знаки в индикации меню представлены в данном руководстве по эксплуатации *курсивом (1)*.

Определения

- Водитель-1** = Человек, который управляет в данный момент или будет управлять автомобилем.
- Водитель-2** = Человек, который не управляет автомобилем.

■ Порядок работы с DTСO 3283



Опасность возникновения аварии

Во время рейса на дисплее могут появляться сообщения. Также существует возможность автоматического выброса карты водителя.

Не позволяйте себе отвлекаться на это, и всегда уделяйте полное внимание дорожному движению.



Опасность получения травмы

Вы или другие могут получить травму в результате открытого принтера. Открывайте принтер только для вложения рулона бумаги!

В зависимости от выполненного объема печати термическая печатная головка может сильно нагреваться! Подождите, пока

печатная головка остынет, перед тем как установить рулон бумаги.



Опасность взрыва

Вариант DTСO 3283 ДОПОГ * разработан для эксплуатации во взрывоопасном окружении.

Пожалуйста, учтите указания по транспортировке и обращению с опасными грузами во взрывоопасном окружении.



Чтобы избежать повреждения DTСO 3283, соблюдайте следующие указания!

- Установка и опломбирование DTСO 3283 проводится авторизованным специалистом. **Не предпринимайте, пожалуйста, никаких вмешательств в систему устройства и проводов.**

1

- Не вводите другие виды карт, например, кредитные карты, карты с тисненным шрифтом, металлические карты и т. д. в слот. Они приводят к повреждению слота DTСO 3283!
- Используйте только рулоны бумаги, прошедшие проверку типового образца и рекомендованные производителем (оригинальная бумага для печати VDO). При этом обращайте внимание на знак допуска к использованию.
 - ➔ Для более подробной информации см. "Рулон бумаги" на странице 83.
- Не нажимайте на элементы клавиш острыми или колющими предметами, например, шариковой ручкой и т.п.
- Чистить прибор слегка смоченной тряпкой или чистящей салфеткой из микроволокна. (Можно приобрести в Вашем центре по сбыту и сервисному обслуживанию.)
 - ➔ См. "Техническое обслуживание и уход" на странице 82.

1



Внесение изменений в тахограф или подачу сигнала, влияющих на регистрацию и сохранение данных тахографом, в особенности с обманными намерениями, может привести к нарушению законодательных предписаний административного или уголовного прав.

Подделка, сокрытие и уничтожение показаний тахографа, а также тахографических карт и распечатанных документов запрещены.

Законодательные основания

Применение тахографов в настоящее время определено действующей редакцией предписания ЕС 3821/85 в сочетании с предписанием ЕС VO (EG) № 561/2006 и с соответствующими национальными законами. Оно возлагает на водителя и владельца автомобиля (предпринимателя) ответственность и ряд обязательств.

Следующее перечисление не претендует на полноту и юридическую силу!

► Обязанности водителя

- Водитель обязан следить за надлежащим использованием карты водителя и тахографа.
- Действия при неисправностях тахографа:
 - Водитель должен отмечать на отдельном листе или на обратной стороне рулона бумаги некачественно записанные или распечатанные показания тахографа о режимах водителя.
 - ➔ См. “Записать режимы” на странице 37.
 - Если возвращение к местонахождению предприятия невозможно в течение одной недели, то ремонт тахографа должен быть проведен в авторизованной специализированной мастерской во время пути.
- При смешанной эксплуатации (использование автомобилей с диаграммным листком и цифровым тахографом) требуется иметь при себе необходимые документы.
 - ➔ См. “Смена водителя / автомобиля во время эксплуатации” на странице 40.
- В случае утери, кражи, повреждении или неисправности карты водителя водитель обязан произвести суточную распечатку DTCSO 3283 и снабдить ее персональными сведениями. Также ее необходимо письменно дополнить указанием дежурств и прочего рабочего времени.
 - ➔ См. “Записать режимы” на странице 37.
- Карту водителя, в случае ее повреждения или неисправности, надлежит передать в ответственное учреждение, а также сообщить о ее утере в соответствующем порядке. Замену карты необходимо запросить в течение семи календарных дней.



DTCSO 3283

10

1. Общие положения

- Рейс без карты водителя может быть продолжен в течение 15 календарных дней, если это необходимо для возвращения автомобиля в местонахождение предприятия.
 - Точные причины возобновления, замены или обмена карты водителя государственным учреждением необходимо немедленно сообщить в ответственное учреждение.
 - По истечении срока действия карты водителя, последний обязан иметь ее в наличии в автомобиле, по меньшей мере, в течение 28 календарных дней
- **Обязанности предпринимателя**
- Следите за тем, чтобы после перегона автомобиля авторизированной мастерской данные калибровки, такие как выдавшая допуск страна участника и официальный номерной знак, были незамедлительно дополнены.

Законодательные положения

- Зарегистрируйте предприятие в DTCSO 3283 в начале рейса автомобиля и по окончании снимите его с учета.
 ► Для более подробной информации см. "Вставить карту предприятия" на странице 23.
- Удостоверьтесь в наличии достаточного количества разрешенных к использованию рулонов бумаги в автомобиле.
- Контролируйте качество работы тахографа. Придерживайтесь интервалов, предписанных для перепроверки тахографа согласно законодательным положениям. (Периодическая проверка минимум каждые два года.)
- Регулярно переписывайте данные из общей памяти DTCSO 3283, а также с карт водителей и сохраняйте данные в соответствии с положениями закона.
- Обращайтесь за проведением ремонта и калибровок только к авторизованными мастерскими.

► Для более подробной информации см. "Техническое обслуживание и уход" на странице 82.

- Контролируйте использование тахографа водителями в установленном порядке. Систематически проверяйте время вождения и отдыха и, при необходимости, указывайте на отклонения.

► Обращение с распечатками

- Следите за тем, чтобы распечатки не были повреждены (стали нечитаемыми) из-за светового или солнечного излучения, а также в результате воздействия влажности или тепла.
- Распечатки должны сохраняться владельцем автомобиля / предпринимателем по меньшей мере в течение двух лет.

1

1

■ Обращение с тахографическими картами

Владение тахографической картой дает право на использование DTCSO 3283. Сферы деятельности и права доступа предписаны законодательным органом.
 ➤ См. "Тахографические карты" на странице 75.



Карта водителя является именной. Посредством ее происходит идентификация водителя в отношении DTCSO 3283.

Карта водителя не передается!



Карта предприятия определена для владельца автомобилей со встроенным цифровым тахографом и не подлежит передаче третьим лицам.

Карта предприятия не пригодна для использования водителем!



Для предотвращения потери данных обращайтесь с картой тахографа аккуратно и соблюдайте указания пунктов выдачи карт тахографов.

- Не сгибайте, не надламывайте тахографическую карту, не используйте ее не по назначению.
- Не используйте поврежденные тахографические карты.
- Содержите контактные поверхности чистыми, сухими, свободными от жировых и масляных загрязнений (всегда держите карту в защитном чехле).
- Защищайте карту от прямого солнечного излучения (не оставляйте на приборной доске).
- Не оставляйте карту в непосредственной близости от сильных электромагнитных полей.

- Не используйте карту по истечении срока действия и своевременно до его истечения запрашивайте новую тахографическую карту.

► Очистка карты тахографа

Загрязненные контакты карты тахографа чистить слегка смоченной тряпкой или чистящей салфеткой из микроволокна. (Можно приобрести в Вашем центре по сбыту и сервисному обслуживанию.)



Не используйте для очистки контактов тахографической карты такие вещества, как растворитель или бензин.

Введение

Начальный порядок управления
Элементы индикации и управления
Варианты индикации
Специальные индикации

2

■ Начальный порядок управления

2

▶ Для предпринимателя

1. Зарегистрируйте предприятие в DTCSO 3283. Вставьте карту предприятия в любой разъем для карт.
 ➔ Для более подробной информации см "Вставить карту предприятия" на странице 23.

 Карта предприятия не пригодна для эксплуатации автомобиля!

2. Извлечь карту предприятия после регистрации или скачивания данных из разъема.
 ➔ Для более подробной информации см "Вынуть карту предприятия" на странице 26.

▶ Для водителя

1. Вставить при начале смены (начале рабочего дня) карту водителя в разъем для карт.
 ➔ Для более подробной информации см "Вставить карту (ы) водителя" на странице 28.

2. Дополнить режимы на Вашей карте водителя с помощью ручного ввода.
 ➔ Для более подробной информации см. "Осуществить ручной ввод" на странице 28.

3. С помощью клавиши ввода режимов водителя определите режим, который Вы хотите выполнить в данный момент.

➔ Для более подробной информации см "Установить режимы" на странице 36.

4. Установить время на текущее местное время.
 ➔ Для более подробной информации см. "Начало, ввести паром / поезд" на странице 55.

DTCSO 3283 готов к работе!

5. **Важно!** Во время перерыва или отдыха обязательно устанавливайте режим на "н".

6. Возможные сбои в устройстве или компонентах системы появляются на дисплее. Распечатать сообщения.

➔ Для более подробной информации см. "Появляется сообщение" на странице 60.

7. В конце смены (конец рабочего дня) или при пересадке на другой автомобиль запросите свою карту водителя из слота и следуйте командам меню.

➔ Для более подробной информации см. "Вынуть карту (ы) водителя" на странице 38.

8. Режимы по прошедшим дням, а также сохраненную информацию о событиях и т.п. Вы можете распечатать с помощью функций меню или вызвать в индикации.

➔ Для более подробной информации см. "Вызвать главное меню" на странице 46.



Действующие законодательные положения по странам не приведены в руководстве по эксплуатации и должны быть соблюдены дополнительно в каждом конкретном случае!

■ Элементы индикации и управления

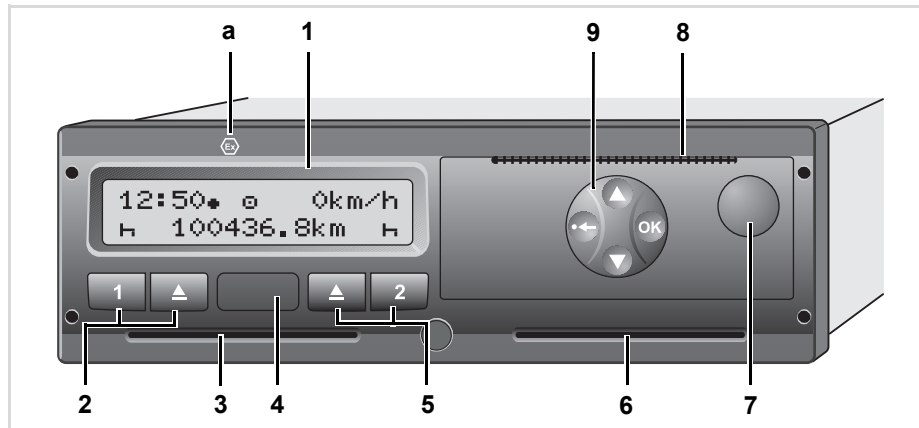

- (1) Дисплей
- (2) Клавиатура водителя-1
- (3) Слот-1
- (4) Разъём интерфейса
- (5) Клавиатура водителя-2
- (6) Слот-2
- (7) Клавиша разблокировки принтера
- (8) Отрывной кант
- (9) Клавиши меню
- (a) Обозначение "E" для варианта ДОПОГ * (ДОПОГ = Предписание для перевозки опасных грузов)

2

► Краткое описание

Дисплей (1)

В зависимости от состояния эксплуатируемого автомобиля могут появляться различные индикации или данные.

➔ См. "Варианты индикации" на странице 17.

Клавиатура водителя-1 (2)

■ Клавиша ввода режимов для водителя-1
 ➔ Для более подробной информации см "Установить режимы" на странице 36.

▲ Клавиша возврата карты из слота-1

Слот-1 (3)

Водитель-1, который сейчас непосредственно будет управлять автомобилем, вставляет свою карту водителя в слот.

➔ Для более подробной информации см. "Вставить карту (ы) водителя" на странице 28.



■ Варианты индикации

Общее

Индикация состоит из пиктограмм и текста, причем язык устанавливается автоматически следующим образом:

- Язык индикации определяет карта водителя, которая введена в слот-1 или была последней введена в DTСO 3283.
- Язык индикации определяет тахографическая карта большей значимости, например, карта предприятия, карта контроля.

Выбрать язык

Альтернативно автоматической настройке языка по тахографической карте Вы можете индивидуально настроить предпочитаемый язык.

➔ Для более подробной информации см "Установить язык" на странице 47.

► Режим ожидания (Stand-by)

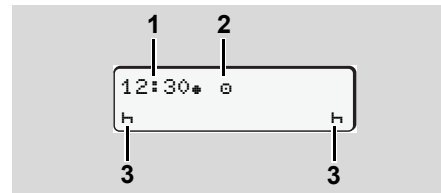

Просмотр режима ожидания (Stand-by)

При эксплуатации в режиме "e" DTСO 3283 переходит в режим ожидания по прошествии 5 минут при следующих условиях:

- зажигание автомобиля выключено,
- сообщение не прилагается.

Рядом с индикацией времени (1) и режима эксплуатации (2) появляются установленные режимы (3).

По прошествии следующих 3 минут (время определяется заказчиком) дисплей гаснет.

Выход из режима ожидания (Stand-by):

- если Вы включили зажигание,
- нажали любую клавишу,
- или если DTСO 3283 доставляет сообщение или сигнализирует о сбое.

2

► Указание после включения зажигания

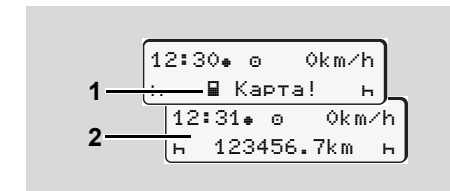

Указание после включения зажигания

Если в слот-1 не вставлена тахографическая карта, то в течение 20 секунд держится указание (1), затем появляется стандартная индикация (2).

Варианты индикации

2. Введение

► Стандартная индикация

2

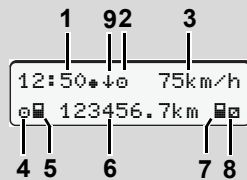

Стандартная индикация

Если автомобиль находится в движении и сообщения отсутствуют, то автоматически появляется стандартная индикация.

- (1) Время с символом "☀" = Местное время без символа "☀" = универсальное время. ➔ См. "Координация времени" на странице 81.
- (2) Обозначение режима работы «Эксплуатация»; ➔ Для более подробной информации см "Режимы эксплуатации DTCO 3283" на странице 74.
- (3) Скорость
- (4) Режим водителя-1
- (5) Символ карты водителя-1
- (6) Общее пройденное число километров
- (7) Символ карты водителя-2

18

- (8) Режим водителя-2
- (9) Состояние СКЗИ

► Индикация данных во время движения

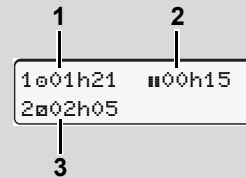

Индикация данных во время движения

Если Вы во время движения нажмете любую клавишу меню, то появятся текущие показания времени вставленной карты водителя.

- (1) Время вождения "☀" водителя-1 после действительного перерыва вождения.
- (2) Действительное время перерыва "||", состоящее из частичных перерывов минимум по 15 минут и следующих 30 минут, согласно предписанию (ЕС) № 561/2006.
- (3) Показания времени водителя-2 Текущий режим - дежурство "☀" и продолжительность этого режима.

- ☞ При отсутствующей карте водителя появляется индикация показаний времени, относящаяся к слоту "1" или "2" соответственно.

При повторном нажатии клавиши меню или через 10 секунд снова появляется стандартная индикация.

► Индикация данных при остановленном автомобиле

При стоящем автомобиле и установленной карте водителя можно запросить дополнительные данные с карты водителя.

➔ См. "Вызвать главное меню" на странице 46.

► Индикация сообщений

В независимости от того, какая индикация отображена в настоящий момент, а также от того остановлен автомобиль или находится в движении, сообщения индицируются преимущественно. ➔ См. "Появляется сообщение" на странице 60.

■ Специальные индикации

▶ Начальное состояние

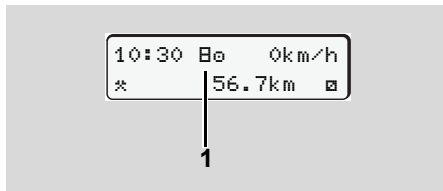

Индикация начального состояния

Если DTCSO 3283 еще не активирован как контрольное устройство, то появляется "Начальное состояние", символ "E" (1). За исключением карты мастерской, DTCSO 3283 не принимает никакие другие тахографические карты!



Пожалуйста, распорядитесь, чтобы DTCSO 3283 был незамедлительно введен в эксплуатацию авторизованной специализированной мастерской в соответствующем порядке.

▶ Транспортировка паромом или поездом

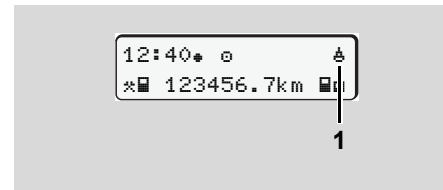

Индикация транспортировки паромом или поездом

Автомобиль находится на пароме или в поезде, символ "E" (1).

Эту функцию Вы можете настроить в меню.

➔ См. "Начало, ввести паром / поезд" на странице 55.

▶ Состояние СКЗИ

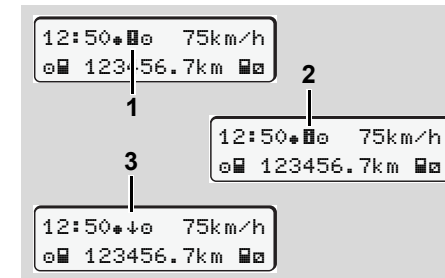

Отображение состояний СКЗИ

Для СКЗИ существует три варианта отображения состояния:

- СКЗИ не функционирует "E"
- СКЗИ-ГЛОНАСС поврежден "E"
- ГЛОНАСС сигнал отсутствует "↓"

Специальные индикации

2. Введение

► Поведение при пониженном / превышенном напряжении

2

1 —  45km/h
123456.7km

2 —  45km/h
123456.7km

3 — 
123456.7km

Просмотр питающего напряжения

Слишком низкое или слишком высокое в данный момент питающее напряжение DTСO 3283 отображается следующим образом:

Вариант 1: "⚡" (1) Пониженное напряжение

Вариант 2: "⚡" (2) Повышенное напряжение

DTСO 3283 по прежнему сохраняет режимы. Выполнение функций распечатки или индикации данных, а также введение и изъятия тахографической карты невозможно!

Вариант 3: "⚡" (3)

Этот вариант соответствует сбою электропитания. DTСO 3283 не может выполнять свои задачи в качестве устройства контроля! Режимы водителей не регистрируются.

► Сбой электропитания

1 — xx.xx.xx
2 — SWUM xx.xx
!⚡ Сбой элект-
ропитания xx

Индикация сообщения "Сбой электропитания"

Как только напряжение снова появится, в течение 5 секунд отображается версия рабочего программного обеспечения (1) и версия программного обеспечения модуля обновления (2).

В заключение DTСO 3283 сообщает "Сбой электропитания"



Если при корректном бортовом напряжении в индикации постоянно присутствует символ "⚡", то необходимо обратиться в квалифицированную специализированную мастерскую! При неисправном DTСO 3283 Вы обязаны вручную отмечать режимы.

➔ См. "Записать режимы" на странице 37.

Режим "Предприятие"

- Функции карты предприятия
- Вставить карту предприятия
- Подготовить загрузку данных
- Вынуть карту предприятия

3

■ Функции карты предприятия

3



Предприятие следит за использованием карты (карт) предприятия в установленном порядке.

Пожалуйста, соблюдайте действующие для Вашей страны законодательные положения!

Карта предприятия идентифицирует предприятие и регистрирует это предприятие при первом вводе в DTCSO 3283. Этим обеспечиваются права доступа к идентифицирующим предприятие данным.

Вставленная карта предприятия дает Вам право на выполнение следующих функций:

- Регистрация и удаление предприятия с данного DTCSO 3283, например, при продаже автомобиля, истечении срока аренды автомобиля и т. п.

- Доступ к данным носителя массива данных и в особенности к идентификационным данным только этого предприятия.
- Доступ к данным вставленной карты водителя.
- Вызов индикации, распечатка и загрузка данных через порт загрузки интерфейса.



Карта предприятия предназначена исключительно для управления данными предприятия и не пригодна для эксплуатации автомобиля! При движении с картой предприятия выдается сообщение.

В отдельных странах-членах ЕС существует обязательство регулярно списывать данные. В следующих случаях рекомендуется загружать данные с носителя массива данных:

- Продажа автомобиля.
- Вывод автомобиля из эксплуатации.

- Обмен DTCSO 3283 в случае неисправности.

► Главное меню в режиме «Предприятие»

Навигация в пределах функций меню чаще всего происходит по одной и той же системе.

➔ См. "Вызвать главное меню" на странице 46.

Если, к примеру, карта предприятия находится в слоте, то все основные меню, относящиеся к слоту, остаются заблокированными.

➔ См. "Доступ к меню заблокирован!" на странице 49.

В этом случае Вы можете вызывать индикацию, распечатать и загрузить только данные введенной карты водителя в слоте.

➔ См. "Обзор структуры меню" на странице 50.

22

DTCSO 3283

■ Вставить карту предприятия

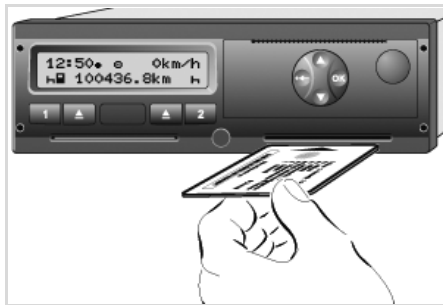

Вставить карту предприятия

1. Включите зажигание.
(Обязательно только при варианте ДОПОГ *.)
2. Вставьте карту предприятия (чипом вверх и стрелкой вперед) в любой из слотов.

Карта предприятия определяет язык при просмотре. Вы также можете индивидуально установить предпочитаемый язык.
 ➔ См. "Установить язык" на странице 47.







Шаг / индикация меню	Пояснение значение
3.	Текст приветствия: В течение 3 секунд появляются установленное местное время "12:50" и универсальное время "10:50UTC" (разница во времени = 2 часа).
4.	Выбрать количество символов (от 4 до 8) - Выбрать число при помощи клавиши "▲" или "▼" - Подтвердить клавишей "OK" ввод PIN-кода
5.	Ввод PIN-кода "0" 1. символ, который вводится, будет мигать:- Выбрать первый символ с помощью кнопки "▲" или "▼" и подтвердить клавишей "OK". "0" 2. символ, который вводится, будет мигать: - Выбрать второй символ при помощи клавиши "▲" или "▼" и подтвердить клавишей "OK". - Выполнить ту же процедуру, чтобы ввести другие символы PIN-кода.

3

Вставить карту предприятия

3. Режим "Предприятие"

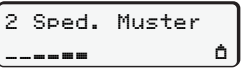
3

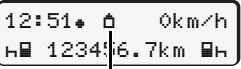
<i>Шаг / индикация меню</i>	<i>Пояснение значение</i>
<p>Изменение неправильно введенного символа или неправильно введенных символов – Нажать клавишу  чтобы вернуться к предыдущему символу или символам – Использовать клавишу  или  для выбора нужного символа или символов – Подтвердить клавишей </p>	
<p>6.</p> 	<p>Появляется название предприятия. Бегущая полоска индикации показывает считывание данных с карты предприятия.</p> <p>При необходимости, DTCSO 3283 предлагает ввести официальный номерной знак автомобиля.</p> <ul style="list-style-type: none"> • Выбрать "Да" и подтвердить с помощью клавиши , ➔ см. страницу 25.
<p>7.</p> 	<p>При вводе карты предприятия в первый раз автоматически происходит регистрация предприятия на DTCSO 3283.</p> <p>Функция блокировки предприятия активирована. Таким образом гарантируется защита собственных данных предприятия!</p>
<p>8.</p>  <p style="text-align: center;">1</p>	<p>После успешного считывания появляется стандартная индикация.</p> <p>DTCSO 3283 находится в режиме "Предприятие", символ "♣" (1).</p>

24

DTCSO 3283

■ Подготовить загрузку данных



Опасность взрыва

Пожалуйста, соблюдайте указания по транспортировке и обращению с опасными грузами во взрывоопасном окружении.

При погрузке и разгрузке опасных грузов:

- крышка (1) должна быть закрыта
- не должно происходить скачивания данных.

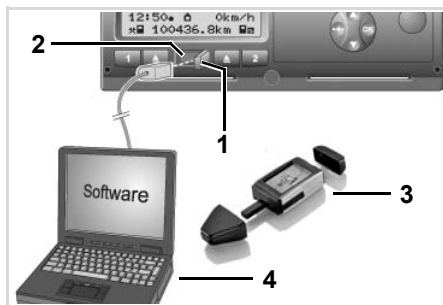

Подключение к порту загрузки интерфейса

1. Откройте защитную крышку (1) вправо.
2. Соедините ноутбук (4) с интерфейсом для загрузки (2).
3. Запустите программное обеспечение для считывания данных.
4. Или вставьте ключ для загрузки (3) в интерфейс для загрузки.

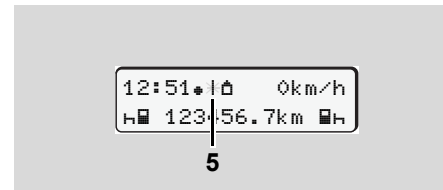

Примечание: происходит передача данных. Во время передачи данных появляется символ (5).

Ни в коем случае не прерывать соединение с интерфейсом для загрузки. Для варианта ДОПОГ * оставить зажигание включенным.

5. После скачивания данных непременно снова закрыть крышку (1).

Опознавания данных

Перед загрузкой данных DTCO 3283 снабжает скопированные данные цифровым шифром (кодированный сигнал опознавания). При помощи этого шифра данные могут быть сопоставлены с DTCO 3283 и проверены на полноту и подлинность.

3

25

Вынуть карту предприятия

3. Режим "Предприятие"

■ Вынуть карту предприятия



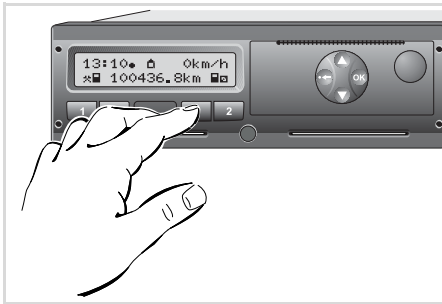

 Карту предприятия можно вынимать из слота только при остановленном автомобиле!

3

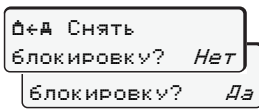
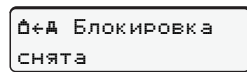

Запросить карту предприятия

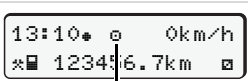
- 1.** Включите зажигание. (Обязательно только при варианте ДОПОГ *).
- 2.** Нажмите соответствующую клавишу возврата карты  слота, в котором находится карта предприятия.

Шаг / индикация меню	Пояснение значению
3. 	Появляется название предприятия. Бегущая полоска индикации показывает, что DTСO 3283 передает данные на карту предприятия.
4.  	<p>Не снимать предприятие с учета</p> <ul style="list-style-type: none"> • Выбрать "Нет" кнопками  /  и подтвердить кнопкой OK. <p>Снять блокировку</p> <ul style="list-style-type: none"> • Выбрать "Да" и подтвердить с помощью клавиши OK. <p>Функция блокировки предприятия деактивирована. Доступ к сохраненным данным Вашего предприятия тем не менее остается заблокированным для другого предприятия!</p>
5.  1	<p>Карта предприятия освобождается, появляется стандартная индикация.</p> <p>В некоторых случаях перед этим может появиться указание, что должна быть выполнена периодическая проверка или что истекает срок годности карты предприятия,  см. страницу 71. DTСO 3283 снова находится в режиме работы «Эксплуатация», символ "а" (1).</p>

 **Помните:** Процесс возврата карты из слота-2 при открытом принтере невозможен! Инструкция по эксплуатации укажет Вам на это.

Режим "Эксплуатация"

Вставить карту водителя

Установить режимы

Загрузка данных с карты водителя

Вынуть карту водителя

Смена водителя / автомобиля во время эксплуатации

4

■ Вставить карту (ы) водителя



4

Указание по эксплуатации после включения зажигания: Отсутствует карта водителя в слоте-1.

⚠ Согласно правильному выполнению действий в соответствии с предписанием и в целях безопасности дорожного движения, мы просим Вас вставлять карту водителя, только при остановленном автомобиле!

Также возможно вставить карту водителя во время движения, однако,

это действие сигнализируется и сохраняется как событие.

➔ См. "Обзор происшествий" на странице 62.

1. Включите зажигание. (обязательно только при варианте ADR *.)
2. **Водитель-1**, который будет управлять автомобилем, вставляет свою карту водителя (чипом вверх и стрелкой вперед) в слот.
3. Последующие действия осуществляются по командам меню, ➔ см. страницу 29.
4. Как только карта водителя-1 считана, **водитель-2** вставляет свою карту в слот-2.

Примечание

Команды меню приведены на языке, сохраненном на карте водителя. Вы также можете индивидуально установить предпочитаемый язык.

➔ См. "Установить язык" на странице 47.

► Осуществить ручной ввод

⚠ Согласно предписанию режимы, которые не могут быть зарегистрированы на карте водителя, должны быть дополнительно внесены посредством ручного ввода. (Для более подробной информации в отношении режимов, ➔ см. страницу 36.)

Изяятие карты (15.04.11) Ввод карты (18.04.11)
16:31 Местное время 07:35 Местное время

Неизвестный промежуток времени

Пример для неизвестного промежутка времени.

После каждого ввода карты водителя возможен ввод следующих сценариев:

- Дополнительный ввод режима времени отдыха "Н"; пример 1, ➔ см. страницу 33.

4. Режим "Эксплуатация"

- Продолжение рабочей смены; пример 2, ➔ см. страницу 34.
- Продолжение, завершение рабочей смены и/или установка приоритета выполнения рабочей смены; пример 3, ➔ см. страницу 35.

Принципиальный порядок действий

- С помощью клавиш ▲ / ▼ в поле ввода выбрать желаемую функцию, режим или числовое значение.
- Подтвердите выбор клавишей **OK**.

1. welcome
07:35 05:35UTC

Текст приветствия: В течение 3 секунд появляются установленное местное время "07:35" и универсальное время "05:35UTC" (разница во времени = 2 часа).

Вставить карту (ы) водителя

2. PIN entry
disits?4

Выберите количество символов (от 4 до 8)
- Выбрать число клавишами "▲" или "▼"
- Подтвердить клавишей **OK** ввод PIN-кода

3. enter PIN
0***
enter PIN
*1**

Ввод PIN-кода

"0" 1. символ, который вводится, будет мигать:- Выбрать первый символ с помощью кнопки "▲" или "▼" и Подтвердить клавишей **OK**.

"0" 2. символ, который вводится, будет мигать:

- Выбрать второй символ кнопки ▲ или ▼ и Подтвердить клавишей **OK**.
- Выполнить ту же процедуру, чтобы ввести другие символы PIN-кода.

Изменение неправильно введенного символа или неправильно введенных символов

- Нажать клавишу **←** чтобы вернуться к предыдущему символу или символам,
- Использовать клавишу ▲ или ▼ для выбора нужного символа или символов
- Подтвердить клавишей **OK**

4. wrong entry

Если PIN-код введен неправильно
- Подтвердить сообщение с помощью клавиши **OK** и повторно ввести символ.

Отмена PIN-кода

- Нажать клавишу ▲ выброса карты из слота, в котором расположена карта компании.

- После того как карта была выпущена (механическая разблокировка карты), извлечь карту компании из слота.

Вставить карту (ы) водителя

4. Режим "Эксплуатация"



Внимание! В случае неправильного ввода PIN-кода пять раз подряд, карта компании будет заблокирована и загрузка данных будет прекращена. Карта компании извлекается.

4

4. 1 Maier

Появляется фамилия водителя. Бегущая полоска индикации показывает считывание данных с карты водителя.

5. Последн. Изъятие
15.04.11 16:31*

В течение 4 секунд отображаются дата и время последнего изъятия карты по местному времени (символ "*").

6. 1M Осуществить
ручной ввод? Нет
ручной ввод? Да

- Если Вам **не нужно дополнительно** вносить режимы, выберите **"Нет"**.
- При выборе **"Да"** DTCO 3283 предложит ручной ввод.

7. M 15.04.11 16:31
H 18.04.11 07:35

"M" = Осуществить ручной ввод;
"H" = мигает поле ввода режима

Отображается промежуток времени между изъятием карты (строка 1) и актуальным вводом карты (строка 2 = блок данных ввода) по местному времени.

8. M 15.04.11 16:31
16.04.11 07:35
16.04.11 09:35

Последовательно можно ввести логически возможные переменные (мигающие поля ввода данных) в следующем порядке:
"Режим – День – Месяц – Год – Час – минуты".

Процесс завершается по достижении момента ввода карты.

9. 1M Подтвердить
ручной ввод? Да
ручной ввод? Нет

- Подтвердить ввод с помощью **"Да"**.
- Выбрать **"Нет"**.
➔ См. *"Возможности корректировки данных"* на странице 31.

4. Режим "Эксплуатация"

Вставить карту (ы) водителя

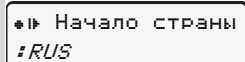
10. 

- Выберите страну и подтвердите выбор.
- С помощью клавиши  Вы можете отменить ввод страны.

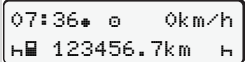
11. 

Появится стандартная индикация. Появляющиеся ранее символы карты имеют следующее значение:

- " _ " Карта водителя находится в слоте.
- " ■ " Вы можете начинать движение, необходимые данные считаны.

 Во время процесса считывания карты водителя выполнение некоторых функций временно невозможно:

- Вызвать главное меню
- Осуществить запрос тахографической карты

При нажатии клавиши меню или клавиши возврата карты появляется сообщение.

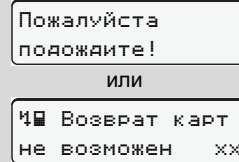

► Возможности корректировки данных

Непосредственно в блоке данных ввода с помощью клавиши  (шаг назад) можно выбрать и исправить возможные переменные.

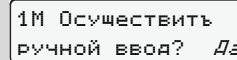

При отмене запроса: "Подтвердить ручной ввод?", сначала появится шаг 4, а затем первый полный блок данных ввода (шаг 5).

4

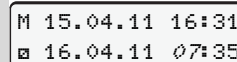
4. 

5. 

Теперь можно последовательно исправить возможные переменные.

 Нажатием и удержанием клавиши  перейти к следующему полю ввода или к следующему полному блоку данных ввода.

Вставить карту (ы) водителя

4. Режим "Эксплуатация"

► Ввод страны во время ручного ввода

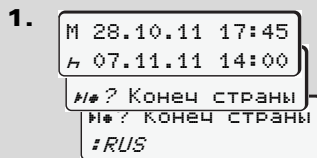

4

- В первом поле ввода "H" выбрать символ "H*? Конеч страны" и подтвердить выбор.
- Выбрать страну и подтвердить выбор.

Или:

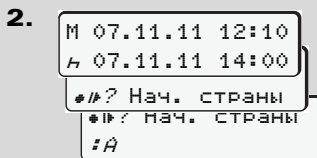

- Выбрать символ "H*? Нач. страны" и подтвердить выбор.
- Выбрать страну и подтвердить выбор.

Выбор стран

Сначала появляется название страны, установленной в последний раз. После этого, с помощью клавиш ▲ / ▼ появляются названия четырех стран, установленных в последний раз. Обозначение: Двоеточие перед обозначением страны " : B".

Последующий выбор осуществляется в алфавитном порядке, начиная с буквы "А".

- с помощью клавиши ▲ А, Z, Y, X, W, ... и т.д.
- С помощью клавиши ▼ А, Б, В, Г, Д, ... и т.д.

➔ См. "Обозначения стран" на странице 89.

☞ Нажатием и удерживанием клавиши ▲ / ▼ выбор ускоряется (функция автоповтора).

► Отмена процедуры ввода

Если во время процедуры ввода не был произведен ввод данных, то приблизительно на 30 секунд появляется следующая индикация.

Ввод можно продолжить, если в течение последующих 30 секунд нажать клавишу OK.

По прошествии этого времени или при начале движения карта водителя полностью считывается и появляется стандартная индикация. Уже подтвержденный клавишей OK ввод данных сохраняется DTCSO 3283.

► **Дополнительный ввод режима «Время отдыха»**

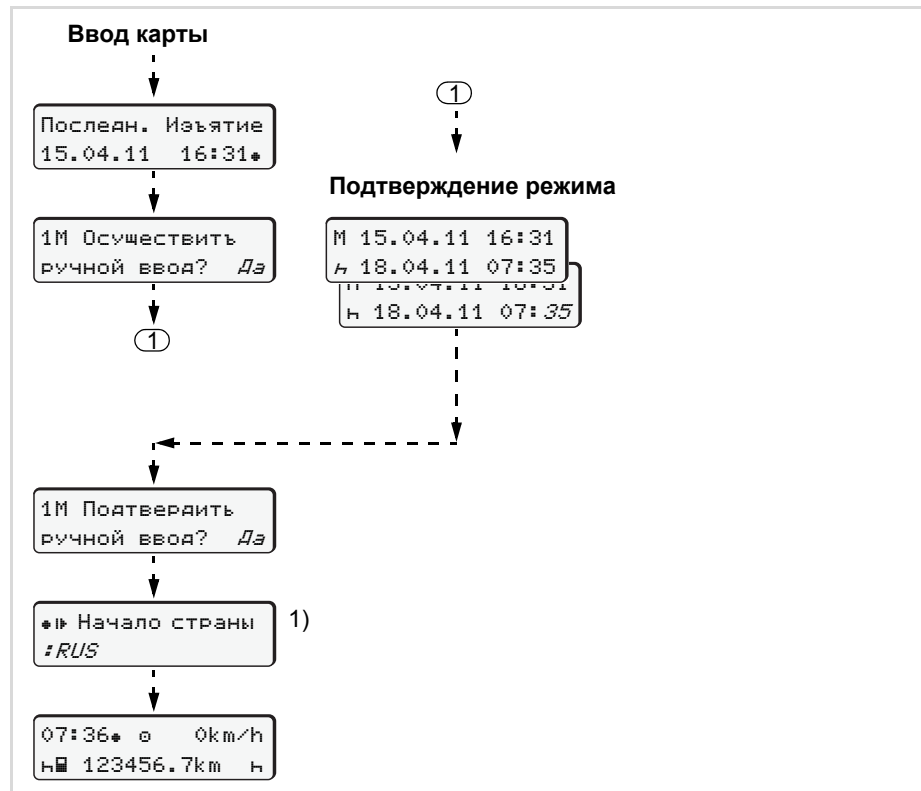

Пример 1:

Изъятие карты (15.04.11) 16:31 Местное время Ввод карты (18.04.11) 07:35 Местное время

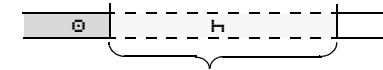

Дополнительный ввод времени отдыха

4

Помните: Ввод осуществляется по местному времени.

1. Нажать и удерживать клавишу **OK**.
2. Автоматический переход на последнее поле ввода (мигают минуты).
3. Клавишей **OK** подтвердить ввод.

1) Появляется, если при последнем изъятии карты введено "Конец страны".

► Продолжить рабочую смену

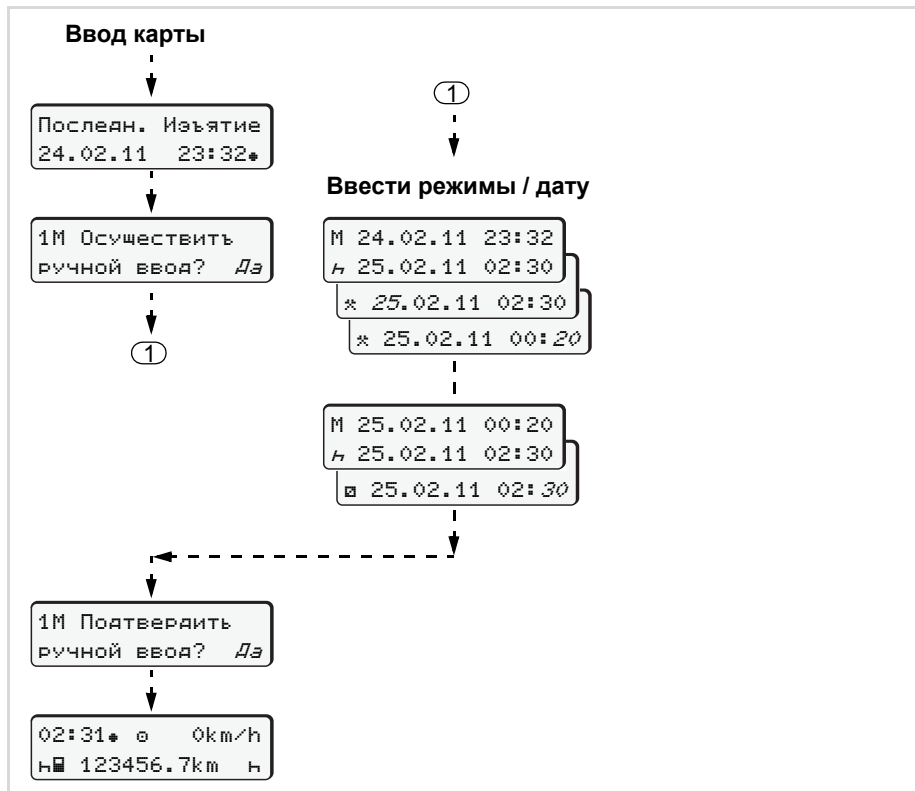

4

34

Пример 2:

Изъятие карты (24.02.11) 23:32 Местное время Ввод карты (25.02.11) 02:30 Местное время

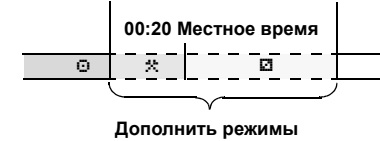

Помните: Ввод осуществляется по местному времени.

1. Установить и подтвердить первый режим "*".
2. Установить и подтвердить день, установить и подтвердить часы, установить и подтвердить минуты.
3. Установить и подтвердить второй режим "M".
4. Нажать и удерживать клавишу **OK**, мигают минуты.
5. Клавишей **OK** подтвердить ввод.

► Продолжение смены и установка приоритета выполнения режимов смены

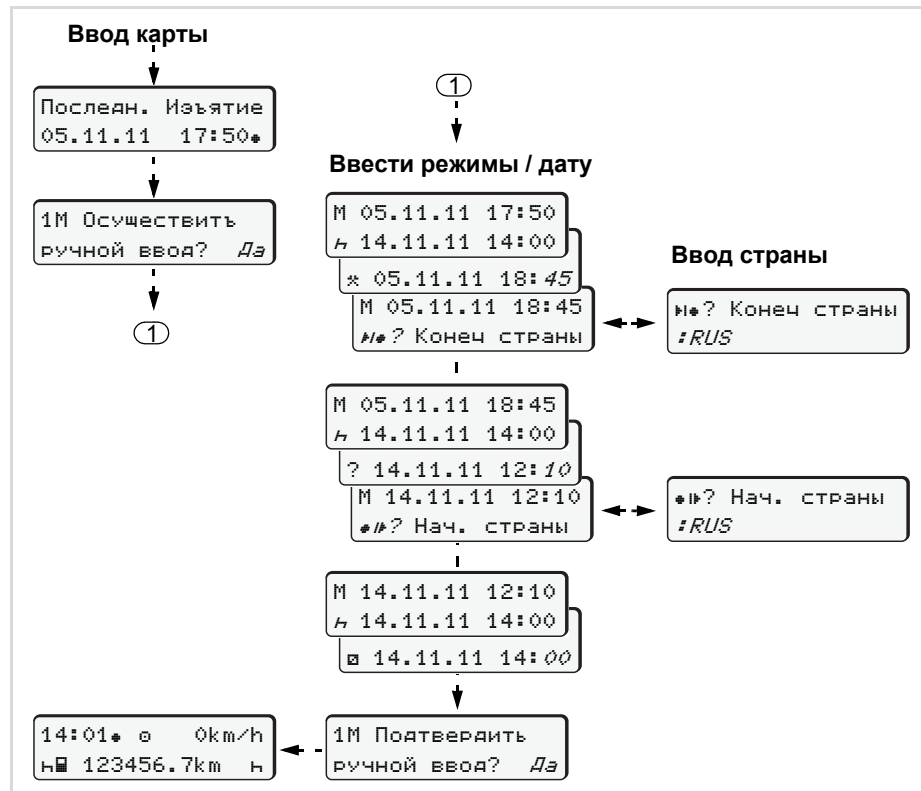

Пример 3:

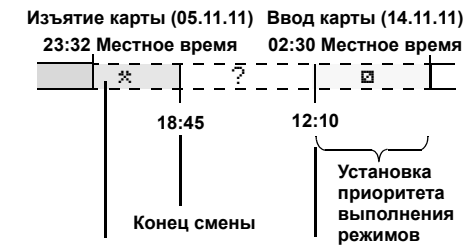

дополнить режим начало смены

Помните: Ввод осуществляется по местному времени.

1. Установить и подтвердить первый режим "*" с датой, временем.
2. Выбрать символ "H#? Конеч страны" и подтвердить выбор.
3. Выбрать страну и подтвердить выбор.
4. Установить и подтвердить режим "?" = неизвестное время с датой, временем суток.
5. Повторять таким образом, до момента ввода карты.

Установить режимы

4. Режим "Эксплуатация"

■ Установить режимы

- ⊞ = Время вождения (автоматически в движении)
- * = Прочее рабочее время
- ⊞ = Время доступности (время ожидания, время второго водителя, время в кабине отдыха во время движения для водителя-2)
- н = Перерывы и отдых

4

▶ Установка вручную

- ☞ Установка режимов возможна только при остановленном автомобиле!

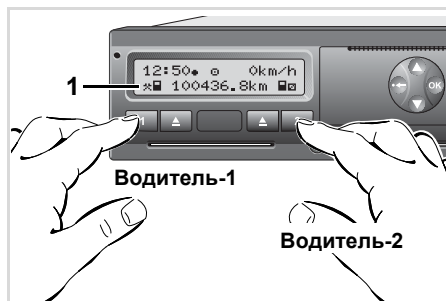

Выбрать действие

1. Водитель-1 нажимает клавишу **1**. Нажимайте клавишу до тех пор, пока на дисплее **(1)** не появится требуемый режим (н ⊞ *).
2. Водитель-2 нажимает клавишу **2**.

▶ Автоматическая установка

DTCO 3283 автоматически переключается на следующие действия:

	Водит.-1	Водит.-2
Поездка	⊞	⊞
Остановка тра. средства	*	⊞

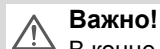

Важно!

В конце смены или во время перерыва обязательно устанавливайте режим на "н". В противном случае DTCO 3283 сохраняет для водителя-1 "другое" рабочее время "*", а для водителя-2 время дежурства "⊞"!

▶ Автоматическая настройка после включения/ выключения зажигания *

После включения / выключения зажигания DTCO 3283 может переключаться на определенный режим; например "н".

Режим **(1)** и /или **(2)**, который автоматически изменяется на основании включения или выключения зажигания, мигает 5 секунд и виден только при стандартном просмотре.

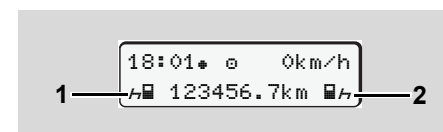

Мигание режима

- ☞ При необходимости можно изменить установленный режим в соответствии с Вашей настоящей деятельностью.

4. Режим "Эксплуатация"

Установить режимы

Примечание

Авторизованная мастерская по желанию клиента может запрограммировать, какой режим DTCO 3283 автоматически включается после включения/выключения зажигания; ➔ см. страницу 113.

► Записать режимы

Согласно предписанию, Вы, как водитель, обязаны вести письменный учет режимов в следующих случаях:

- При неисправности DTCO 3283.
- При утере, краже, повреждении или неисправности карты водителя необходимо производить суточную распечатку DTCO 3283 в начале и конце рейса. При необходимости, ее нужно дополнить письменным указанием дежурств и прочего рабочего времени.

На обратной стороне рулона бумаги Вы можете записать режимы (2) и дополнить распечатку личными данными (1).

Mustermann Heinz
 F 12345678901234 5 6
 A No. VS-VM 612
 VS-Villingen
 München
 + km 92 978
 km + 92 610
 km 368
 Dat. 12.10.2013
 Mustermann Heinz
 (Signature)

DTCOPP 1 E1 174
 Tachograph E1 84 E2 25

Письменный ввод режимов

Личные сведения

- Имя и фамилия
- Номер карты водителя или водительских прав
- A No. Письменный ввод режимов
- + + Местоположение в начале смены
- + + Местоположение в конце смены
- + km Пройденное число километров на конец смены
- km+ Пройденное число километров на начало смены
- km Пройденное число километров
- Dat. Дата
- Sig. Собственноручная подпись

4

⚠ Пожалуйста, соблюдайте действующие для Вашей страны законодательные положения!

■ Вынуть карту (ы) водителя

По окончании смены карта водителя может оставаться в слоте. Однако, чтобы избежать злоупотребления, выньте карту водителя из DTCO 3283!

4

⚠ При смене водителя или автомобиля необходимо всегда вынимать карту водителя из слота.

➔ См. "Смена водителя / автомобиля во время эксплуатации" на странице 40.

☞ Карту водителя можно вынимать из слота только при остановленном автомобиле!

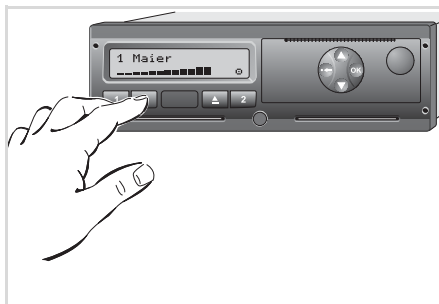

Запросить карту водителя



1. Включите зажигание. (Обязательно только при варианте ДОПОГ *.)
2. Установите соответствующий режим; например, в конце смены на "н".
3. Нажмите соответствующую клавишу возврата карты  для слота-1 или слота-2. Последующие действия осуществляются по командам меню. ➔ См. "Команды меню после запроса возврата карты водителя" на странице 39.



☞ Процесс возврата карты из слота-2 при открытом принтере заблокирован! Последующее указание по эксплуатации укажет Вам на это.

Принтер
ОТКРЫТ

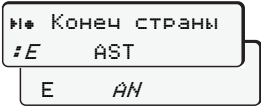
Как только Вы закроете принтер, осуществится возврат карты.

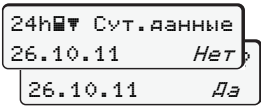
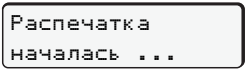
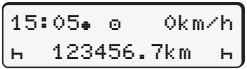
► Команды меню после запроса возврата карты водителя

Шаг / индикация меню	Пояснение значение
<p>1. </p>	<p>Появляется фамилия водителя. Бегущая полоска индикации показывает, что DTCO 3283 передает данные на карту водителя.</p>
<p>2. </p>	<ul style="list-style-type: none"> • Выбрать страну и подтвердить выбор. • При необходимости, выбрать регион и подтвердить выбор. • С помощью клавиши  Вы можете отменить ввод страны.
<p>3. </p>	<ul style="list-style-type: none"> • Если требуется распечатка, выбрать "Да" и подтвердить выбор. • Если не требуется распечатка, выбрать "Нет" и подтвердить выбор.
<p>4. </p>	<p>При выбранной функции в индикации появляется продолжение действия.</p>
<p>5. </p>	<p>Карта водителя освобождается, появляется стандартная индикация.</p>

Выберите страну клавишей  или  и подтвердите выбор клавишей .

4

В некоторых случаях перед этим может появиться указание, что должна быть выполнена периодическая проверка или что истекает срок годности карты водителя, ➔ см. страницу 71.

■ Смена водителя / автомобиля во время эксплуатации

4

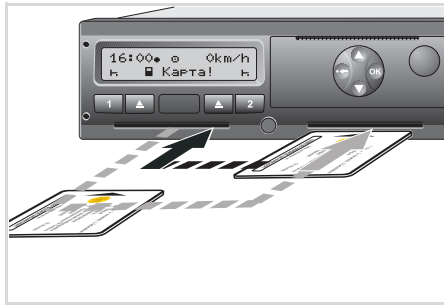

Сменить карту водителя

Вариант 1: Смена внутри экипажа, водитель-2 становится водителем-1

1. Вынуть карты водителя из слота и вставить в другой слот. Водитель-2 (**теперь водитель-1**) вставляет свою карту водителя в слот-1, а водитель-1 (**теперь водитель-2**) вставляет свою карту водителя в слот-2.
2. Установить требуемый режим.

Вариант 2: Водитель-1 и/или водитель-2 покидают автомобиль

1. Соответствующий водитель запрашивает свою карту водителя, при необходимости, производит суточную распечатку и вынимает карту водителя.
2. Новый экипаж автомобиля вставляет карту водителя, в зависимости от функции (водитель-1 или водитель-2), в слот.

► Документы, которые должны быть у водителя

Согласно директиве 2006/22/EG Европейской Комиссии водитель должен предъявить справку о следующих событиях прошедших 28 дней:

- Интервал, в который водитель находился на больничном.
- Интервал, в который водитель находился в отпуске.



Печатающее устройство

Вложить рулон бумаги

Печать данных

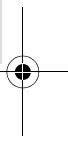
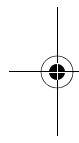

5

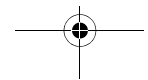

■ Вложить рулон бумаги

-  **Примите во внимание**
Используйте только рулоны бумаги (оригинальная печатная бумага VDO), на которых видны следующие обозначения:
- Тип тахографа (DTCO 3283) со знаком технического контроля "84"
 - знаком допуска к использованию "174" или "189".

5



Нажать клавишу разблокировки

1. Нажмите клавишу разблокировки, чтобы открыть принтер.



Опасность получения травмы

В зависимости от выполненного объема печати термическая печатная головка может сильно нагреваться. Вы можете обжечь руки!

Соблюдайте осторожность при вложении рулона бумаги и подождите, пока остынет печатная головка.

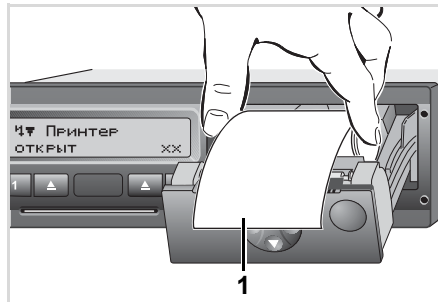

Установка рулона бумаги

2. Вложите рулон бумаги согласно иллюстрации.



Обратите внимание на то, чтобы рулон бумаги не стопорился в принтере, а начало бумажного рулона (1) выступало за край принтера!

3. Закройте принтер, нажимая по центру передней стенки. Печатающее устройство начнет автоматически подавать бумагу.



Опасность получения травмы

Следите за тем, чтобы принтер оставался всегда закрытым. Вы или другие могут получить травму в результате открытого принтера.

4. Печатающее устройство готово к работе. Вы можете начать печать, или прерванный процесс печати (конец бумаги) будет автоматически продолжен.

5. Печатающее устройство

Распечатка данных

■ Распечатка данных

► Начать печать

 Печать возможна только, если:

- автомобиль остановлен и включено зажигание (обязательно только при варианте ДОПОГ *)
- принтер закрыт и вложен рулон бумаги
- никакой иной сбой не мешает печати данных.

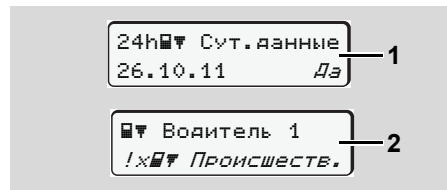

1. Система попросит Вас произвести суточную распечатку посредством команды меню после запроса «Возврат карты водителя» (1) или

Вы сами запрашиваете соответствующую распечатку (2) по меню.

→ См. «Вызвать главное меню» на странице 46.

2. Если Вы подтвердите индикацию меню клавишей **OK**, то процесс печати начнется.
3. Подождите конца печати.

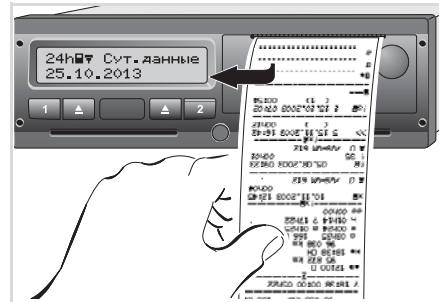

Отделить распечатку от рулона бумаги

4. Отделите распечатку от рулона бумаги по отрывному канту - потянуть вверх или вниз.

5. Храните распечатку защищенной от загрязнений, воздействия светового и солнечного излучения.

► Отмена печати

1. Если Вы нажмете во время печати еще раз клавишу **OK**, то появится следующий запрос.

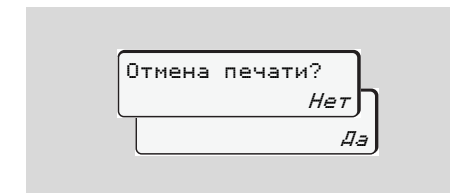

2. Выберите требуемую функцию с помощью клавиш **▲** / **▼** и подтвердите клавишей **OK**, печать будет продолжена или прервана.

Распечатка данных

5. Печатающее устройство

► Особенности при печати

- Если начало смены произошло до 00:00 по универсальному времени, то после запроса "Возврат карты водителя" DTCO 3283 автоматически распечатывает суточные данные предыдущего и текущего дней.
- Если бумага заканчивается, то это маркируется цветом (1) на обратной стороне распечатки.
- Если бумага закончилась, то появляется следующее сообщение.

5



Нет бумаги xx

- Если в течение часа устанавливается новый рулон бумаги, то DTCO 3283 автоматически выполняет распечатку.
- Указание дается в первых двух строках следующей за ними распечатки (3).

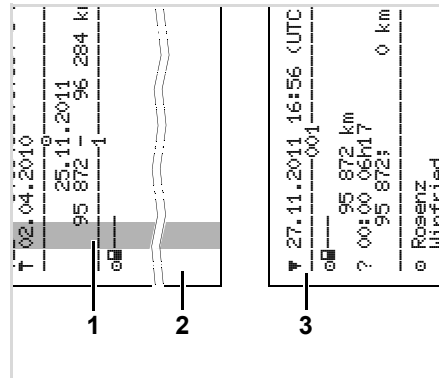

Продолжение распечатки конец бумаги

- (1) Маркировка цветом (на обратной стороне)
- (2) Конец прерванной распечатки
- (3) Продолжение прерванной распечатки
Строка 1: Время начала печати распечатки
Строка 2: Счетчик последующих распечаток

☞ Отдельные строки 1-й распечатки вероятно могут повторяться на 2-й распечатке!

► Устранить зажим бумаги

Зажим бумаги может произойти в том случае, если, например, распечатка не была должным образом отделена от рулона и тем самым заблокировала подачу следующей распечатки в щель для бумаги.

1. Откройте принтер.
☞ См. "Вложить рулон бумаги" на странице 42.
2. Отделите смявшуюся бумагу от рулона и удалите остатки бумаги из принтера.
3. Снова установите рулон бумаги и закройте принтер.



Пожалуйста, соблюдайте поданные системой предупреждения!

☞ См. "Вложить рулон бумаги" на странице 42.

44

DTCO 3283

Главное меню

Вызвать главное меню

Обзор структуры меню

Главное меню, распечатка, водитель-1 /водитель-2

Главное меню, распечатка, автомобиль

Главное меню, ввод, водитель-1 /водитель-2

Главное меню, ввод, автомобиль

Главное меню, индикация, водитель-1 /водитель-2

Главное меню, индикация, автомобиль

■ Вызвать главное меню

▶ Во время движения

1. Если Вы во время движения нажмете любую клавишу меню, то появятся текущие показания времени вставленной карты водителя.
2. При повторном нажатии клавиши меню или через 10 секунд снова появляется стандартная индикация.

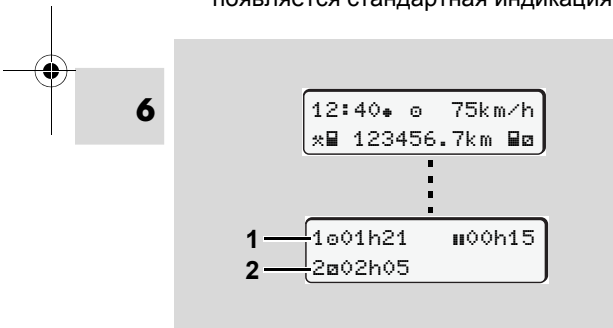

Индикация данных во время движения

- (1) Показания времени водителя-1
- (2) Показания времени водителя-2

➔ Для более подробной информации см "Индикация сообщений" на странице 18.

▶ При остановленном автомобиле

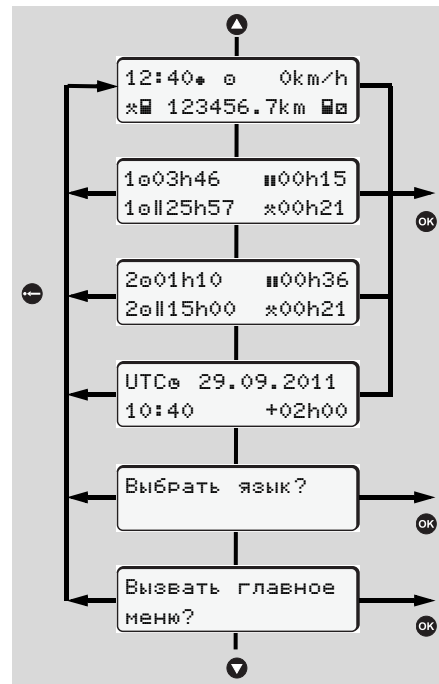

Навигация по стандартной индикации

В первом уровне меню с помощью клавиш ▲ / ▼ можно вызвать следующую информацию:

- Подробная индикация показаний времени вставленной карты (карт) водителя.
- Универсальное время с датой, а также установленная разница во времени для местного времени.
- Меню для установки желаемого языка.
➔ См. "Установить язык" на странице 47.
- Нажатие клавиши **OK** вызывает разносторонние функции меню.
➔ См. "Обзор структуры меню" на странице 50.
- Вы можете переключиться назад на стандартную индикацию или с помощью клавиш ▲ / ▼ или напрямую с помощью клавиши ◀.

6. Главное меню

Вызвать главное меню

► Индицировать показания времени карты водителя

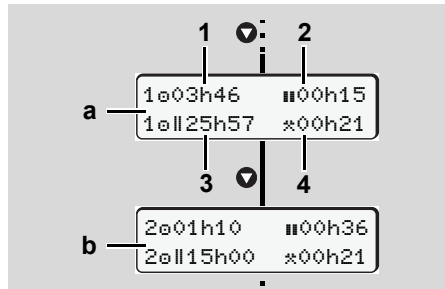

Индикация данных водителя-1и -2

1. С помощью кнопки можно посмотреть значения времени карт(ы) водителя.
- (a) Показания времени водителя-1
- (b) Показания времени водителя-2
- (1) Время вождения "a" водителя-1 после действительного перерыва вождения.
- (2) Действительное время перерыва "b", состоящее из частичных перерывов минимум по 15 минут и следующих 30 минут, согласно предписанию (ЕС) № 561/2006.

- (3) Суммарное время вождения двойной недели
- (4) Продолжительность установленного режима

При отсутствующей карте водителя появляются показания времени (за исключением поз. 3), относящиеся к слоту "1" или "2" соответственно.

► Установить язык

Соблюдайте требования абзаца "Сохранение установки языка", чтобы DTCO 3283 временно запомнил требуемый язык.

1. Выберите кнопкой / функцию "Выбрать язык?" и нажать кнопку .
2. Выберите требуемый язык клавишей / и подтвердите выбор клавишей .

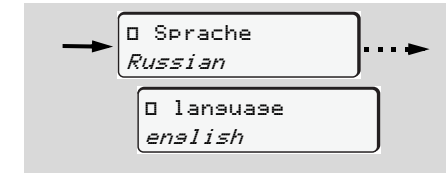

Выбрать требуемый язык

3. В течение 3 секунд DTCO 3283 сообщает о выполненном действии на выбранном языке.

Сохранение установки языка

Если на момент установки языка в слоте-1 находится только карта водителя или карта предприятия, то DTCO 3283 запомнит за номером Вашей карты предпочитаемый язык.

При следующем изъятии / вводе тахографической карты команды меню, а также тексты всех индикаций осуществляются на выбранном языке.

DTCO 3283 резервирует до пяти ячеек памяти. Если все ячейки памяти заняты, то сохраненное первым значение будет перезаписано.

Вызвать главное меню

6. Главное меню

► Навигация по функциям меню

 Вызов функций меню возможен только при остановленном автомобиле!

Если Вы собираетесь распечатать или вызвать индикацию данных при варианте ДОПОГ*, то включите зажигание.

Порядок действий всегда осуществляется по одной и той же системе и будет подробно описан ниже.

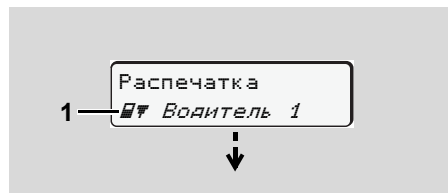

- 6** 1. Нажать кнопку , Вы находитесь в первой главной маске.

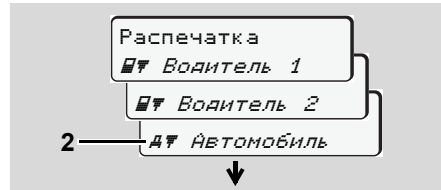

1. Главное меню
Мигание текста во 2-ой строке (*выделено курсивом*) (1) сообщает Вам о том, что имеются другие возможности выбора.



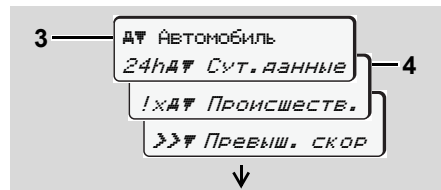

Переключение в главное меню

2. С помощью клавиш  /  выбрать желаемое главное меню, например, распечатка данных автомобиля (2), и подтвердить выбор клавишей .





Выбор главное меню

Появится выбранная главная маска (3), возможные функции мигают во 2-й строке (4).

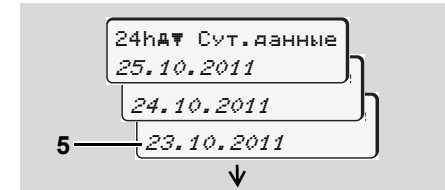
3. С помощью клавиш  /  выбрать желаемую функцию, например, суточную распечатку (4), и подтвердить выбор клавишей .





Выбрать требуемый день

4. С помощью клавиш  /  выбрать желаемый день (5), и подтвердить выбор клавишей .

В течение 3 секунд DTCO 3283 сообщает, что распечатка началась. При необходимости, печать можно отменить.

► Для более подробной информации см "Отмена печати" на странице 43.

В заключение появляется пункт меню, выбранный в последний раз.

5. Клавишами  /  выбрать следующую распечатку.
6. Или нажмите клавишу  и переместитесь назад в следующий более высокий уровень меню.

► **Доступ к меню заблокирован!**

Пример 1: Отсутствует карта водителя или карта предприятия / контроля находится в слоте.

Хотя главное меню индицируется, но текст во 2-ой строке отсутствует.

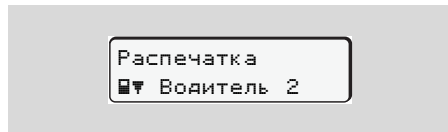

При выборе функции с помощью клавиши **OK** появляется следующее указание по эксплуатации.



Пример 2: Доступ к данным заблокирован

Доступ к сохраненным данным регламентирован правами доступа через предписание и реализуется посредством соответствующей

тахмографической карты. Отсутствие прав проявляется следующим образом:

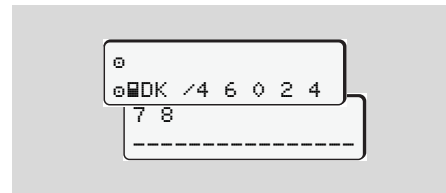

Представленные данные появляются в искаженном виде. Личные данные полностью или частично затемнены.

► **Выйти из главного меню**

Автоматически

В следующих случаях выход из меню осуществляется автоматически:

- после ввода или вызова тахографической карты
- при начале рейса.

Вручную

1. Нажимайте клавишу **ESC** до тех пор, пока не появится следующий запрос:

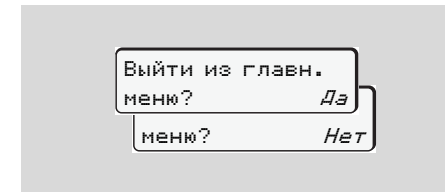

2. С помощью клавиш **▲** / **▼** выбрать "Да" и подтвердить клавишей **OK**. С помощью клавиши **ESC** запрос можно пропустить. Появляется стандартная индикация.

■ Обзор структуры меню



■ Главное меню, распечатка, водитель-1 /водитель-2

В данном главном меню Вы можете распечатать данные вставленной карты водителя.





Пошагово выбрать перечисленные функции.



 При варианте ДОПОГ * включите зажигание.

Примечание

Действия для водителя-1 идентичны действиям для водителя-2 и не описываются в подробностях ниже.





► Распечатать суточные данные

1.  Распечатка
 Водитель 1
2.  Водитель 1
 24h  Сут. данные

3.  24h  Сут. данные
23.10.2011
22.10.2011





Производится печать всех режимов выбранного дня; ➔ см. страницу 90.

► Распечатать происшествия

1.  Распечатка
 Водитель 1
2.  Водитель 1
 !x  Происшествия.

Производится печать сохраненных или текущих происшествий и сбоев; ➔ см. страницу 91.

► Распечатать режимы

1.  Распечатка
 Водитель 1
2.  Водитель 1
 Режимы
3.  Режимы
23.10.2011
22.10.2011

Начиная с выбранного дня выводится распечатка всех режимов последних 7 календарных дней; ➔ см. страницу 95.

■ Главное меню, распечатка, автомобиль

В данном главном меню Вы можете распечатать данные с носителя массива данных.

Пошагово выбрать перечисленные функции.

 При варианте ДОПОГ * включите зажигание.

▶ Распечатать суточные данные с носителя массива данных

6

1. Распечатка
АА Автомобиль
2. АА Автомобиль
24hАА Сут. данные
3. 24hАА Сут. данные
25.10.2011
24.10.2011

Производится печать всех режимов водителя в хронологическом порядке и отдельно по данным водителя-1 / -2;
 ➔ см. страницу 92.

▶ Распечатать происшествия с носителя массива данных

1. Распечатка
АА Автомобиль
2. АА Автомобиль
!хАА Происшествия.

Производится печать сохраненных или текущих происшествий и сбоев;
 ➔ см. страницу 93.

▶ Распечатать превышения скорости

1. Распечатка
АА Автомобиль

2. АА Автомобиль
>>>АА Превыш. скор

Производится печать превышений установленных в; ➔ см. страницу 94.

▶ Распечатать технические данные

1. Распечатка
АА Автомобиль
2. АА Автомобиль
ТехАА Техн. данные

Производится печать данных опознавания автомобиля, опознавания сенсорного датчика и калибровки;
 ➔ см. страницу 94.

6. Главное меню

Главное меню, распечатка, автомобиль

► Распечатать v-диаграмму

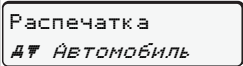
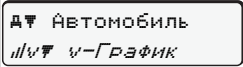
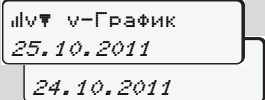
1. 
2. 
3. 

Начиная с выбранного дня выдается распечатка графика скорости;
 ➔ см. страницу 95.

► Распечатать статус D1/D2 *

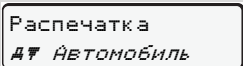
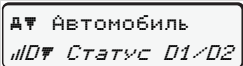
1. 
2. 

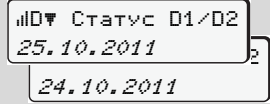
3. 

Начиная с выбранного дня выводится распечатка входов состояния последних 7 календарных дней;
 ➔ см. страницу 95.

► Распечатать профили скорости *

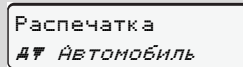
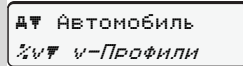
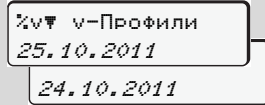
1. 
2. 
3. 

Производится печать профиля скорости движения; ➔ см. страницу 96.

► Распечатать профили частоты вращения *

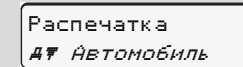
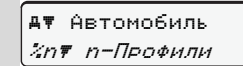
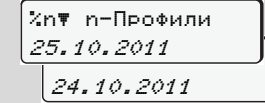
1. 
2. 
3. 

Производится печать профиля частоты вращения двигателя;
 ➔ см. страницу 96.

■ Главное меню, ввод, водитель-1 /водитель-2



Вы можете производить ввод страны в независимости от функций ввода или возврата карты водителя.

 Согласно предписанию, водитель-1 и водитель-2 должны вводить в тахограф страну, в которой началась или окончилась их смена, **раздельно**.

6 **Примечание**
 Действия для водителя-1 идентичны действиям для водителя-2 и не описываются в подробностях ниже.

► Ввести начало страны

Выберите следующие функции поэтапно:

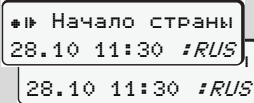
1. Ввод

2. Водитель 1

3. Начало страны

► Ввести конец страны

Выберите следующие функции поэтапно:

1. Ввод

2. Водитель 1

3. Конец страны

■ Главное меню, ввод, автомобиль

В данном главном меню Вы можете производить ввод следующих данных.

▶ Начало, ввести паром / поезд

Вы можете обозначить нахождение автомобиля на пароме или в поезде. Выберите следующие функции поэтапно.

1. Ввод
Дж Автомобиль
2. Дж Автомобиль
⌘ Паром/Поезд

Запись времени транспортировки оканчивается автоматически, как только автомобиль приходит в движение.

▶ Установить местное время

Ознакомьтесь с разделом "Координация времени" перед тем как производить изменения!
➔ См. "Координация времени" на странице 81.

Пошагово выбрать перечисленные функции.

1. Ввод
Дж Автомобиль
2. Дж Автомобиль
⌘ в Местное время
3. UTC 27.03.2011
23:32 01:32*
23:32 01:02*
23:32 00:32*

6

Вы можете привести время стандартной индикации в соответствие с локальной временной зоной шагами по ± 30 минут как в начале, так и по окончании летнего времени.



Пожалуйста, соблюдайте действующие для Вашей страны законодательные положения!

55

► **Произвести установку времени**

Вы можете корректировать показание универсального времени на ± 1 минуту в неделю. Более высокие отклонения могут быть исправлены только в авторизованной специализированной мастерской.

Выберите следующие функции поэтапно:

6

1. Ввод
Дл Автомобиль
2. Дл Автомобиль
в± Уст. времени
3. в± 23:32UTC
Поправка +1МИН
Поправка -1МИН



Если отклонение индицируемого универсального времени составляет более 20 минут, то обратитесь в авторизованную специализированную мастерскую!



В следующих случаях данная функция меню заблокирована:

- В течение последних 7 дней уже была произведена установка времени.
- или
- Вы предпринимаете попытку корректуры показаний универсального времени за 1 минуту до или после полуночи.

При выборе на 3 секунды появляется следующее указание.

в± Уст. времени
невозможна!

■ Главное меню, индикация, водитель-1 /водитель-2

В данном главном меню Вы можете вызвать индикацию данных вставленной карты водителя.

☞ При варианте ДОПОГ * индикация данных возможна только с включенным зажиганием.

Указание по индикации

Данные появляются на дисплее в том же виде, что и на распечатке, однако одна строка распечатки (24 знака) представлена разделенной на две строки.

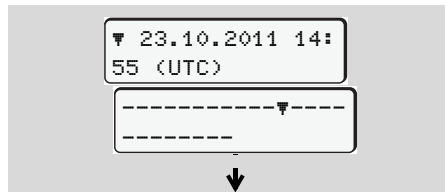

Пример отображения данных

Если Вы при переключении информации с помощью клавиш ▲ / ▼ снова переключаетесь назад, то Вы можете вызвать только 20 строк.

С помощью клавиши ⏪ Вы можете выйти из индикации.

Примечание

Вызов функций идентичен вызову распечатки и далее подробно не описывается.

Пошагово выбрать возможное отображение для водителя-1 или водителя-2.

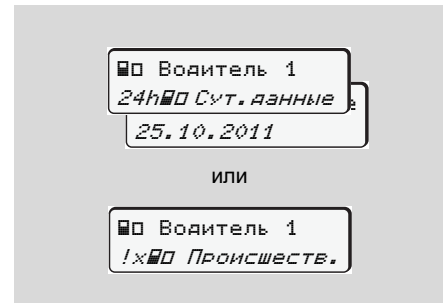

Все режимы выбранного дня или все сохраненные или еще активные события и сбои можно просмотреть за счет пролистывания.

■ Главное меню, индикация, распечатка, автомобиль

В главном меню можно просмотреть данные общей памяти.

 При варианте ДОПОГ* индикация данных возможна только с включенным зажиганием.

Указание по индикации

Данные появляются на дисплее в том же виде, что и на распечатке, однако одна строка распечатки (24 знака) представлена разделенной на две строки.



6



23.10.2011 14:
55 (UTC)



Пример отображения данных

Если Вы при переключении информации с помощью клавиш  /  снова переключаетесь назад, то Вы можете вызвать только 20 строк.

С помощью клавиши  Вы можете выйти из индикации.

Примечание

Вызов функций идентичен вызову распечатки и далее подробно не описывается.

Пошагово выбрать возможные функции.

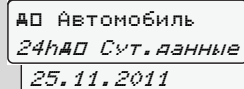

ДО Автомобиль
24h ДО Сут. данные
25.11.2011

или

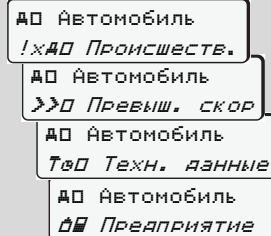

ДО Автомобиль
!x ДО Происшеств.
DO Автомобиль
>> DO Превыш. скор
DO Автомобиль
TxD Техн. данные
DO Автомобиль
OB Предприятие

Пролистывая, Вы можете:

- Просмотреть все режимы водителя в хронологической последовательности.
- Просмотреть все сохраненные или еще активные события и сбои.
- Просмотреть случаи превышения установленного значения скорости.
- Просмотреть данные о коде автомобиля, датчика и калибровке.

или

- Просмотреть номер карты зарегистрированного предприятия. Если никакое предприятие не зарегистрировано, то появляется "----".

Сообщения

Появляется сообщение

Обзор происшествий

Обзор сбоев

Предупреждения о рабочем времени

Обзор указаний по эксплуатации

7

■ Появляется сообщение



Индикация сообщения

- (1) Комбинация пиктограмм, при необходимости, с номером слота
- (2) Простой текст сообщения
- (3) Код носителя данных

7

Опасность возникновения аварии

Во время рейса на дисплее могут появляться сообщения. Также существует вероятность того, что в результате нарушения правил безопасности карта водителя будет вытолкнута системой автоматически.

Не позволяйте себе отвлекаться на это, но всегда уделяйте полное внимание дорожному движению.

60

DTCO 3283 постоянно регистрирует данные, относящиеся к водителю и автомобилю, и контролирует функции системы.

Ошибки какого-либо компонента, в устройстве или управлении, появляются непосредственно после их возникновения на дисплее, и функционально они разделены через следующие группы:

- ! = Происшествие
- x = Сбой
- Ч = Предупреждение о рабочем времени
- Ч = Указание по эксплуатации

 При сообщениях по конкретной карте рядом с пиктограммой появляется номер слота.

► Характеристики сообщений

Происшествия, сбои

- Фоновая подсветка дисплея мигает в течение примерно / приблизительно 30 секунд, одновременно появляется причина сбоя с комбинацией пиктограмм, простым текстом сообщения и кодом носителя данных.
- Данное сообщение Вам необходимо подтвердить с помощью клавиши .
- Дополнительно DTCO 3283 сохраняет данные по происшествию или по сбою соответственно нормам для носителя данных, изложенных в предписании, на носителе массива данных и на карте водителя. Вы можете вызвать индикацию или распечатать эти данные посредством функций меню.



DTCO 3283

7. Сообщения

Появляется сообщение



Предупреждения о рабочем времени

- Уведомления о рабочем времени предупреждают водителя о превышении времени вождения.
- Сообщение появляется вместе с фоновым освещением. Его следует подтвердить кнопкой .

Указания по эксплуатации

Указания по эксплуатации появляются без мигания фоновой подсветки дисплея и автоматически исчезают (вплоть до отдельных сообщений) по прошествии 3 - 30 секунд.

► Подтверждение сообщений

1. Нажмите клавишу , мигание фоновой подсветки дисплея прекратится.
2. Нажмите клавишу  еще раз, сообщение погаснет и снова появится стандартная индикация.

Примечание

Указание по эксплуатации гаснет сразу после первого нажатия клавиши .

- Если Вы во время движения не подтвердили какое-то сообщение, то каждые 10 секунд будут попеременно появляться стандартная индикация и сообщение.
- Если имеется несколько сообщений, то Вам необходимо поочередно подтвердить каждое отдельное сообщение.





При неисправностях тахографа Вы, как водитель, обязаны на отдельном листе или на обратной стороне рулона бумаги отмечать некачественно записанные или распечатанные сведения о режимах!
 ➔ См. "Записать режимы" на странице 37.

7

■ Обзор происшествий

 Если какое-либо происшествие возникает периодически, то обратитесь в квалифицированную специализированную мастерскую!

<i>Пиктограмма / причина</i>	<i>Значение</i>	<i>Меры</i>
!  Нарушение безопасности	<p>Возможны следующие причины:</p> <ul style="list-style-type: none"> • Ошибка носителя данных, дальнейшая сохранность данных в DTСO 3283 не может быть гарантирована. • Корпус DTСO 3283 был неправомерно открыт. 	Подтвердить сообщение.
!  1 Нарушение безопасности	<ul style="list-style-type: none"> • Блокировка карты повреждена или неисправна. • DTСO 3283 больше не распознает корректно вставленную ранее тахографическую карту. • Идентичность или подлинность тахографической карты не в порядке, или зарегистрированные данные на тахографической карте неверны. 	<p>Подтвердить сообщение.</p> <p>Если DTСO 3283 устанавливает нарушения безопасности, в результате которых корректность данных на тахографической карте в дальнейшем не может быть гарантирована, то система автоматически – даже во время движения – выталкивает тахографическую карту!</p> <p>Еще раз вставить тахографическую карту, при необходимости, проверить ее.</p>

7

62

DTСO 3283

7. Сообщения

Обзор происшествий

Пиктограмма / причина	Значение	Меры
!⚡ Сбой электропитания	Напряжение было отсоединено или питающее напряжение DTCSO 3283 / сенсорного датчика было слишком низким или слишком высоким. В зависимости от обстоятельств данное сообщение может также появляться при запуске двигателя!	Подтвердить сообщение. ➔ См. "Поведение при пониженном / превышенном напряжении" на странице 20.
!📍 Движение без карты	Движение началось без карты или без (действительной) карты водителя в слоте-1. Сообщение появляется также, если при вводе карты в движении выявляется недопустимая комбинация карт.	Подтвердить сообщение. Остановить автомобиль и вставить действительные карты.
!📍1 Ввод карты в движении	Карта водителя была вставлена после начала движения.	Подтвердить сообщение.
!🕒1 Наложение времени	Установленное универсальное время данного тахографа отстает от показаний универсального времени предыдущего тахографа. Это составляет отрицательную временную разницу.	Подтвердить сообщение. Выясните, какой тахограф показывает некорректное универсальное время, и проследите за тем, чтобы авторизованная специализированная мастерская проверила и откорректировала тахограф как можно быстрее.
!📄1 Карта недействительна	Срок действия тахографической карты истек или она еще не действительна, или процесс проверки через аутентичность прошел неудачно. Вставленная карта водителя, ставшая при смене суток недействительной, при останове автомобиля будет автоматически – без запроса – записана и вытолкнута системой.	Подтвердить сообщение. Проверить тахографическую карту и вставить повторно.

7

63

Обзор происшествий

7. Сообщения

Пиктограмма / причина	Значение	Меры
! ■■ Конфликт карт	Две тахографические карты вместе вставлять в DTCO 3283 нельзя! Например, карта предприятия вставлена вместе с картой контроля.	Подтвердить сообщение. Вынуть соответствующую тахографическую карту из слота.
! ■■1 Карта не закрыта	Карта водителя была не была изъята из последнего тахографа должным образом. В зависимости от обстоятельств данные по действиям водителя возможно не были сохранены.	Подтвердить сообщение.
>> Превышение скорости	Установленное допустимое значение скорости было превышено в течение более 60 секунд.	Подтвердить сообщение. Снизить скорость.

7

64

DTCO 3283

■ Обзор сбоев



Если какой-либо сбой возникает периодически, то обратитесь в квалифицированную специализированную мастерскую!

Пиктограмма / причина	Значение	Меры
xB СКЗИ неисправно	СКЗИ неисправно или некорректно установлено	Пожалуйста, обратитесь в авторизованный сервисный центр.
xA Сбой устройств	Серьезный сбой в DTCO 3283, возможны следующие причины:	Подтвердить сообщение.
	• Неожиданная ошибка программы или времени обработки.	
	• Элементы клавиш были заблокированы или долго нажаты одновременно.	Проверить функцию элементов клавиш.
	• Ошибка коммуникации с наружными устройствами.	Проверить соединительные линии или функцию наружных устройств.
	• Ошибка коммуникации с индикатором.	Проверить соединительные линии или функцию индикатора.
xA1 Сбой устройств	• Сбой механики карты, например, блокировка карты не закрыта.	Проверить соединительные линии или функцию подключенного устройства управления. Вынуть тахографическую карту и вставить повторно.

7

Обзор сбоев

7. Сообщения

Пиктограмма / причина	Значение	Меры
✘Ⓜ Сбой часов	Показание универсального времени DTСO 3283 не правдоподобно или универсальное время отсчитывается ненадлежащим образом. Во избежание несовместимости данных, вновь введенные карте водителя / предприятия не принимаются!	Подтвердить сообщение.
✘Ⓜ Сбой принтера	Питающее напряжение печатающего устройства отсоединено или сенсорный датчик температуры печатной головки неисправен.	Подтвердить сообщение. Повторить порядок действий, при необходимости, предварительно включить / выключить зажигание.
✘Ⓜ Сбой скачивания	Сбой скачивания на наружное устройство.	Подтвердить сообщение. Еще раз повторить загрузку данных. Проверить соединительные линии (например, через неплотный контакт) или проверить наружное устройство.
7 ✘Ⓜ1 Сбой карты ✘Ⓜ2 Сбой карты	Во время считывания / записи тахографической карты произошел сбой коммуникации, например, в результате загрязненных контактов. Возможно данные не могут быть полностью зарегистрированы на карте водителя!	Подтвердить сообщение. Очистить контакты тахографической карты и ввести ее повторно. ➡ См. "Утилизация компонентов" на странице 82.



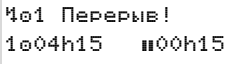
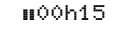
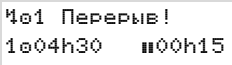
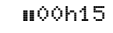



■ **Предупреждения о рабочем времени**

Пиктограмма / причина	Значение	Меры
 1e04h15 	Данное сообщение появляется после непрерывного времени вождения в течение 04:15 часов.	Подтвердить сообщение. В ближайшее время запланируйте перерыв.
 1e04h30 	Время вождения превышено! Данное сообщение появляется после непрерывного времени вождения в течение 04:30 часов.	Подтвердить сообщение. Сделайте, пожалуйста, перерыв.

 **Примите во внимание!**
 DTSC 3283 регистрирует, запоминает и рассчитывает время вождения на основании определенных предписанием правил. Он заблаговременно предупреждает водителя о превышении его времени вождения!



Это суммированное время вождения не представляет собой юридическое толкование по факту "Непрерывное время вождения".

■ Обзор указаний по эксплуатации

Пиктограмма / причина	Значение	Меры
 Ошибка срока действия СКЗИ	СКЗИ не активировано или закончился срок его действия	Пожалуйста, обратитесь в авторизованный сервисный центр
 Ошибка ПО СКЗИ	Версия ПО СКЗИ несовместима с тахографом	Пожалуйста, обратитесь в авторизованный сервисный центр
 Пожалуйста введите	Если при процедуре ввода данных вручную не производится ввод, то появляется данное требование.	Нажать клавишу  и продолжить ввод.
 Распечатка не возможна	<p>В данный момент печать не возможна:</p> <ul style="list-style-type: none"> • поскольку зажигание выключено (вариант ДОПОГ *), • температура термической печатной головки слишком высокая, • интерфейс печатного устройства занят другим активным процессом, например, выполняемой распечаткой, • или питающее напряжение слишком высоко или слишком мало. <p>• В данный момент индикация невозможна, поскольку зажигание выключено (вариант ДОПОГ *).</p>	<p>Как только причина будет устранена, Вы можете запросить распечатку.</p> <p>Включить зажигание и повторно вызвать требуемую индикацию.</p>
 Распечатка отложена	Выполняемая распечатка прерывается или задерживается, потому что температура печатной термоголовки слишком высока.	Выждать время охлаждения. Как только будет достигнуто допустимое состояние, печать будет автоматически продолжена.

7. Сообщения

Обзор указаний по эксплуатации

Пиктограмма / причина	Значение	Меры
 Принтер открыт	При запросе или во время печати DTСO 3283 устанавливает, что принтер открыт. Запрос печати отклоняется или текущая печать прерывается.	Закрывать принтер. Вновь запустить запрос печати.
	Данное сообщение появляется также, если Вы при открытом принтере запрашиваете тахографическую карту из слота-2.	Закрывать принтер и снова запросить тахографическую карту.
 Нет бумаги	Нет бумаги в печатающем устройстве. Запрос печати отклоняется или текущая печать прерывается.	Если в течение часа устанавливается новый рулон бумаги, то DTСO 3283 автоматически выполняет распечатку.
 Возврат карт не возможен	Запрос тахографической карты отклоняется: <ul style="list-style-type: none"> • поскольку возможно, что в этот момент происходит считывание или перенос данных, • корректно считанная карта водителя снова запрашивается в момент регистрируемой минутной частоты. • происходит смена суток по универсальному времени, • автомобиль находится в движении, • при варианте ДОПОГ *, зажигание выключено. 	Подождите, пока DTСO 3283 разрешит функцию, или устраните причину: остановите автомобиль или включите зажигание. В заключение снова запросите тахографическую карту.
 ?1 Запись не совместима	Во временной последовательности зарегистрированных на карте водителя данных, имеется несоответствие.	Данное сообщение может появляться до тех пор, пока ошибочная регистрация не будет перезаписана новыми данными! Если сообщение появляется постоянно, то проверьте тахографическую карту.

7

Обзор указаний по эксплуатации

7. Сообщения

Пиктограмма / причина	Значение	Меры
1 Карта неисправна	При обработке введенной тахографической карты произошла ошибка. Карта не принимается и выталкивается назад.	Очистить контакты тахографической карты и ввести ее повторно. Если сообщение появляется снова, то проверьте корректность считывания другой тахографической карты.
1 Неправильная карта	Введенная карта не является тахографической картой. Карта не принимается и возвращается обратно.	Пожалуйста, введите действительную тахографическую карту. ⇨
1 Сбой устройств	Сбой механики карты, например, блокировка карты не закрыта.	Вынуть тахографическую карту и вставить повторно.
1 Сбой устройств	<ul style="list-style-type: none"> Сбой на выходе импульса. В DTCO 3283 имеется серьезный сбой или произошла весомая временная ошибка. Например, невозможное показание универсального времени. Тахографическая карта не принимается и выталкивается назад. 	Проверить соединительные линии или функцию подключенного устройства управления. Проследите за тем, чтобы авторизованная специализированная мастерская как можно скорее проверила тахограф и, при необходимости, заменила.
continual error #xxxxxxxx xxx	При появлении данного сообщения DTCO 3283 больше не пригоден к эксплуатации!	Пожалуйста, соблюдайте приведенное указание в случае неисправности тахографа, ➔ см. страницу 61. ⇨

7

70

DTCO 3283

Указания по эксплуатации к сведению

Пиктограмма / причина	Значение	Меры
Нет данных!	Главное меню не может быть вызвано, поскольку в слоте ... <ul style="list-style-type: none"> отсутствует карта водителя. или введена карта предприятия. 	Данные указания гаснут автоматически по истечении 3 секунд. Предпринимать меры не нужно.
Уст. времени невозможна!	Невозможно вызвать главное меню: <ul style="list-style-type: none"> Показание универсального времени уже было скорректировано в течение прошедших 7 дней. Вы предпринимаете попытку корректуры показаний универсального времени за 1 минуту до или после полуночи. 	
Распечатка началась ...	Обратная сигнализация выбранной функции.	
Ввод сохранён	Обратная сигнализация о том, что DTСO 3283 сохранил ввод данных.	
Индикация невозможна!	Пока идет процесс печати, индикация данных не возможна.	Данные указания гаснут автоматически по истечении 3 секунд. Предпринимать меры не нужно.
Пожалуйста подождите!	Тахографическая карта еще не прочитана до конца. Вызвать главное меню невозможно.	
15 Срок действ. карты	Например, деблокированная карта тахографа не действительна через 15 дней! Срок появления данного предупреждения может запрограммировать авторизованная мастерская.	

7



Пиктограмма / причина	Значение	Меры
 Срок действ. калибровки 18	Следующая периодическая проверка должна быть проведена, например, через 18 дней. Необходимые проверки по причине технических изменений учитываться не могут! Срок появления данного предупреждения может запрограммировать авторизованная мастерская. ➔ Для более подробной информации см. "Обязательство проверки тахографов" на странице 82.	Данные указания гаснут автоматически по истечении 3 секунд. Предпринимать меры не нужно.

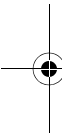

7

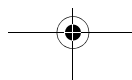

Описание продукта

Режимы эксплуатации DTСO 3283

Тахографические карты

Данные на карте водителя / предприятия

Данные на носителе массива данных

Координация времени

Техническое обслуживание и уход

Технические данные

■ Режимы эксплуатации DTСO 3283

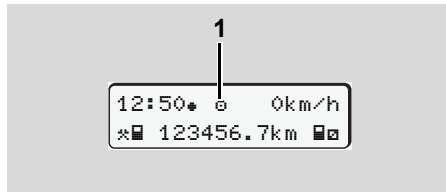

DTСO 3283 имеет четыре режима эксплуатации:

- Эксплуатация "E"
- Предприятие "A"
- Контроль "C"
- Калибровка "T"

В зависимости от того, какая(ие) тахографическая(ие) карта(ы) введена(ы), DTСO 3283 автоматически переключается через следующий режим эксплуатации:

(1) Индикация режима эксплуатации

Режимы эксплуатации		Слот-1					
		Нет карты	Карта водителя	Карта предприятия	Карта контроля	Карта мастерской	
8	Слот-2	Нет карты	Эксплуатация	Эксплуатация	Предприятие	Контроль	Калибровка
	Карта водителя	Эксплуатация	Эксплуатация	Предприятие	Контроль	Калибровка	
	Карта предприятия	Предприятие	Предприятие	Предприятие	Эксплуатация	Эксплуатация	
	Карта контроля	Контроль	Контроль	Эксплуатация	Контроль	Эксплуатация	
	Карта мастерской	Калибровка	Калибровка	Эксплуатация	Эксплуатация	Калибровка	

В данных состояниях DTСO 3283 использует только тахографические карты, вставленные в слот-1.

■ Тахографические карты

Предписанные законодательством тахографические карты Вы получаете через учреждения стран участниц ЕС.

 **Все карты используют PIN-код!**

► Карта водителя

Посредством карты водителя происходит идентификация водителя в отношении DTСO 3283. Карта водителя предназначена для нормальной эксплуатации во время рейса и позволяет с ее идентификацией сохранять, вызывать индикацию, распечатывать или (только при вставленной карте водителя) загружать режимы.

► Карта предприятия

Карта предприятия идентифицирует предприятие и предоставляет права доступа к данным этого предприятия. Карта предприятия позволяет вызывать индикацию, распечатывать и загружать данные, сохраненные на

носителе массива данных, а также на вставленной карте водителя. При необходимости (один раз) ввести в DTСO 3283 официальный номерной знак автомобиля.

Также существует возможность скачать данные пользования с помощью соответствующей системы управления транспортным парком дистанционно (remote). Карта предприятия предназначена для владельца автомобиля.

► Карта контроля

Карта контроля идентифицирует служащих контрольного органа (например, полиции) и разрешает доступ к носителю массива данных. Все сохраненные данные и данные вставленной карты водителя являются доступными. Вы можете вызвать их индикацию, распечатать или загрузить через порт загрузки интерфейса.

► Карта мастерской

Работники авторизованной мастерской, имеющие право на программирование, калибровку, активацию, проверку и т.д., получают карту мастерской.

► Блокировка тахографических карт

Если изъятие тахографической карты возможно только:

- при остановленном автомобиле,
- по требованию пользователя,
- после сохранения определенных предписанием данных на тахографической карте.

Автоматический возврат

Если DTСO 3283 устанавливает сбой блокировки карты, то предпринимается попытка перенести имеющиеся данные на тахографическую карту до того, как она будет автоматически вытолкнута системой. В этом случае полнота и подлинность данных тахографической



Тахографические карты

8. Описание продукта

карты в дальнейшем не могут быть
гарантированы!
Все карты должны использоваться с
применением PIN - кода.

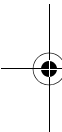

8



76

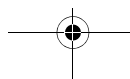

DTCO 3283



8. Описание продукта

Тахографические карты

► **Права доступа тахографических карт**

Права доступа к сохраненным на носителе массива данным DTСO 3283 законодательно определены и предоставляются только посредством соответствующей тахографической карты.

		без карты	Карта водителя	Карта предприятия	Карта контроля	Карта мастерской
Печатать	Данные водителя	X	V	V	V	V
	Данные автомобиля	T1	T2	T3	V	V
	Данные параметров	V	V	V	V	V
Индикации	Данные водителя	X	V	V	V	V
	Данные автомобиля	T1	T2	T3	V	V
	Данные параметров	V	V	V	V	V
Сортировать	Данные водителя	X	T2	V	V	V
	Данные автомобиля	X	X	T3	V	V
	Данные параметров	X	X	V	V	V

Данные водителя = Данные карты водителя
 Данные автомобиля = Данные носителя массива данных
 Данные параметров = Данные для согласования устройств / калибровки

V = Права доступа без ограничений
 T1 = Режимы водителя за последние 8 дней без данных идентификации водителя
 T2 = Идентификация водителя только для введенной карты
 T3 = Режимы водителя соответствующего предприятия
 X = невозможно

8

■ Данные на карте водителя / предприятия

► Постоянные данные на карте водителя

Вместе с общими данными маркировки и безопасности для идентификации водителя на карте водителя однократно сохраняются следующие данные:

- Опознавание карты водителя
 - номер карты, выдавшая карту страна участница, выдавшее карту учреждение,
 - дата выдачи, срок действия, т.д.
- Опознавание владельца карты
 - фамилия, дата рождения, родной язык, т.д.
- Информация о водительских правах

8

► Непостоянные данные на карте водителя

После каждого рейса автомобиля DTCS 3283 актуализирует последующие данные на карте водителя.

Использованные автомобили

- Первый ввод / последний вызов карты во время использования
- Пройденное число километров на начало и конец использования
- Идентификация автомобиля

Режимы водителя

- Дата и пройденное за сутки число километров
- Каждая смена состояния, как:
 - эксплуатация с одним водителем / командная эксплуатация,
 - карта водителя в слоте-1 / слоте-2,
 - карта водителя введена / отсутствует,
 - все установленные режимы
 - и момент изменений.

При нормальной эксплуатации во время рейса данные режимов водителя за сутки сохраняются в течение как минимум 28 дней.

Ввод страны

- Дата и время ввода
- Ввод в конце или начале смены, а также каждый ввод страны посредством главного меню.
- Введенная страна / регион
- Пройденное число километров на момент ввода

Возникшие события / сбои

Определенные события (до максимум 72) и сбои (до максимум 48) сохранены с временем начала и окончания, а также с отметкой, на каком автомобиле возникло событие.

Данные о контроле

- Дата и время контроля
- Идентификация карты контроля
- Вид проведенного контроля
- Период времени, за который загружены данные.
- Идентификация автомобиля, на котором был проведен контроль. ⇄⇄

8. Описание продукта

Данные на карте водителя / предприятия

Ввод особых данных

Сохранены 56 последних введенных условий:

- Дата и время ввода
- Вид условия

(Условие - это время, в течение которого автомобиль находится на пароме, в поезде или в состоянии "out of scope".)

Объем памяти на карте водителя

В зависимости от типа используемой карты имеющаяся в наличии ячейка памяти для "Непостоянных данных" может быть различной величины. Какое количество записей данных может быть сохранено, заложено в структуре карты.

Если емкость памяти исчерпана, то DTCSO 3283 перезаписывает старые данные.

► Постоянные данные на карте предприятия

Вместе с общими данными маркировки и безопасности для идентификации предприятия на карте предприятия однократно сохраняются следующие данные:

- Оповещение карты
 - номер карты, выдавшая карту
 - страна участница, выдавшее карту учреждение,
 - дата выдачи, срок действия
- Оповещение владельца карты
 - название и адрес предприятия

► Непостоянные данные на карте предприятия

В отношении деятельности предприятия сохранены следующие данные:

- Дата и время вида деятельности
- Вид деятельности
 - регистрация / снятие с учета
 - Загрузка данных с носителя массива данных
 - Загрузка данных с карты водителя
- Период времени (с / по), данные которого были загружены.
- Идентификация автомобиля
 - Номерной знак и учреждение допуска для автомобиля, данные с которого загружаются.
- Номер карты и выдавшая карту водителя страна участница для карты, данные которой были загружены.

8

■ Данные на носителе массива данных

В течение периода в минимум 365 календарных дней носитель массива данных регистрирует и сохраняет следующие данные:

Режимы водителя-1	Режимы водителя-2	Показания скорости за 168 ч
Перечень, водитель-1	Перечень, водитель-2	v-График Статус D1/D2 *
Вводы страны, водитель-1	Вводы страны, водитель-2	Профиль скорости / частоты вращения *
Вводы особых данных	Процессы блокировки / разблокировки посредством карты предприятия	Сохранение данных, которые не регламентированы предписанием
Регистрация контрольной деятельности	Идентификация DTCSO 3283	Системные сбои, происшествия
Регистрация перестановки показаний времени	Калибровки устройства	Данные монтажа
Носитель данных для регистрации скорости		Процессы сортировки (загрузка)

8

Данные на носителе массива данных, схематичное представление

► Краткие пояснения к сохраненным данным

Режимы водителя-1/-2

Оценка режимов производится с интервалами в одну минуту, при этом DTCSO 3283 оценивает наиболее продолжительный режим за интервал.

Показания скорости за 168 ч [24 ч]¹⁾

Сохранение значений скорости производится за период в 168 часа. При этом DTCSO 3283 сохраняет значение скорости движения с точностью до секунды с указанием даты и времени (среднее значение по нескольким замерам).

- Разрешение значений носителя данных: 1 км/ч
- Максимальное значение скорости: 220 км/ч

¹⁾ Эти данные подлежат сортировке только через порт загрузки интерфейса.

8. Описание продукта

Координация времени

■ Координация времени

Начало и конец всех временных записей для рабочего времени, времени дежурства, вождения, отдыха и т.д. DTCSO 3283 сохраняет в режиме универсального времени.

функции меню можно настроить местное время.

➔ См. "Установить местное время" на странице 55.

Пример:

Местное время в Москве = 17:00h
(без смещения летнего времени)

Универсальное время: = 13:00 h



Временные зоны в Европе

Универсальное время соответствует временной зоне "0" поделенного на 24 временные зоны (-12 ... 0 ... +12) земного шара.

Заводская настройка времени на дисплее принципиально соответствует универсальному времени. С помощью

Временные зоны -смещение	Государства
00:00 (UTC)	UK
+ 04:00 h + 0 h смещение	RUS

► Пересчет в универсальное время

Универсальное время
= Местное время – (СВЗ + СЛВ)

СВЗ = смещение временной зоны

СЛВ = смещение летнего времени (по окончании летнего времени это смещение выпадает)

(СВЗ + СЛВ) = установленное смещение в DTCSO 3283

■ Техническое обслуживание и уход

► Провести очистку DTCSO 3283

Чистить корпус, дисплей и функциональные кнопки слегка смоченной тряпкой или чистящей салфеткой из микроволокна.

 Не использовать агрессивных чистящих средств, а также веществ, таких как растворитель или бензин.

► Обязательство проверки тахографов

Профилактическое техобслуживание для DTCSO 3283 не требуется. Минимум один раз в два года надлежащая работа DTCSO 3283 подлежит проверке авторизованной мастерской.

8

Дополнительные проверки необходимы в следующих случаях:

- были произведены изменения на автомобиле, например, число импульсов хода или обхват шин,
- был проведен ремонт DTCSO 3283,

- изменяется официальный номерной знак автомобиля,
- показания универсального времени отклоняются более чем на 20 минут.

 Проследите за тем, чтобы монтажная табличка обновлялась при каждой дополнительной проверке и содержала предписанные сведения.

Проследите за тем, чтобы в течение заданного периода обязательной проверки период отсоединения питающего напряжения DTCSO 3283 в сумме не превышал 12 месяцев, например, в результате отсоединения аккумуляторной батареи автомобиля.

► Действия при / замене DTCSO 3283

Имеющие допуск мастерские могут загружать данные с DTCSO 3283 и передавать их соответствующему предприятию.

Если загрузка сохраненных данных не возможна по причине неисправности, то мастерским надлежит выдать предприятию свидетельство об этом.

 Тщательно архивируйте данные и сохраняйте свидетельства для предоставления в случае возможных вопросов.

► Утилизация компонентов

 Пожалуйста, утилизируйте DTCSO 3283 с его системными компонентами согласно директиве по утилизации.

8. Описание продукта

Технические данные

■ Технические данные

► DTCO 3283

Итоговое значение диапазона измерений	220 km/h
ЖК-дисплей	2 строки по 16 знаков каждая
Температура	Эксплуатация: от -25 до - 70 °C Склад: от -40 до - 85 °C
Напряжение	24 или 12 Вольт-DC
Потребление электроэнергии	Stand-by: при эксплуатации типично: 30 mA (12 V) max. 3,0 A (12 V) 20 mA (24 V) max. 1,0 A (24 V)
EMV / EMC	ECE R10
Термическое печатающее устройство	Размер знаков: 2,1 x 1,5 mm Ширина печати: 24 симв./строка Скорость: ок. 15 - 30 мм /сек. Распечатка диаграмм
Вид защиты	IP 54

Возможная специальная комплектация

- Вариант ДОПОГ
- Бленда, освещение дисплея и кнопок в соответствии с требованиями клиента
- Автоматическая регулировка действий после включения/выключения зажигания
- Распечатка v- / n-профилей, вход статуса D1/D2

► Рулон бумаги

Требования к окружающей среде	Температура: от -25 до - 70 °C
Габариты	Диаметр: ок. 27,5 mm Ширина: 56,5 mm Длина: ок. 8 m
Номер заказа	1381.90030300 Оригинальные расходные бумажные рулоны можно приобрести в Вашем центре по сбыту и сервисному обслуживанию.

 **Примите во внимание**

Используйте только рулоны бумаги (оригинальная печатная бумага VDO), на которой указан тип тахографа (DTCO 3283) со знаком технического контроля "84" и действительным знаком допуска к использованию "174" или "189".

8



Технические данные

8. Описание продукта



8



84

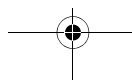

DTCO 3283



Пиктограммы и примеры распечаток

Обзор пиктограмм

Обозначения стран

Примеры распечаток

Пояснение к примерам распечаток

Назначение файла при происшествиях или сбоях

Обзор пиктограмм

9. Пиктограммы и примеры распечаток

■ Обзор пиктограмм

Режимы эксплуатации	
☰	Предприятие
☱	Контроль
☲	Эксплуатация
☴	Калибровка
☵	Начальное состояние

Сотрудники	
☰	Предприятие
☱	Проверяющий
☲	Водитель
☴	Мастерская / проверочный пункт
☵	Производитель

Режимы	
☰	Время дежурства
☲	Время вождения
☱	Время перерывов и отдыха
☴	Прочее рабочее время
☵	Положенный перерыв
?	Не известен

9

86

Устройства / функции	
1	Слот-1; Водитель-1
2	Слот-2; Водитель-2
☰	Тахографические карты (полностью считаны)
–	Тахографическая карта вставлена; релевантные данные считаны
☰	Часы
☱	Печатающее устройство / распечатка
☲	Ввод
☳	Индикация
☴	Сохранение через наружное устройство Загрузить данные (копировать)
☵	Передача данных
☶	Сенсорный датчик
☷	Автомобиль / блок автомобиля / DTCO 3283
☸	Размер шин
☹	Питающее напряжение
☺	СКЗИ не работает
☻	СКЗИ-ГЛОНАСС не работает

↓	Сигнал ГЛОНАСС отсутствует
---	----------------------------

Разное	
!	Происшествие
×	Сбой
☰	Указание по эксплуатации / предупреждения о рабочем времени
☱	Начало смены
☲	Местоположение
☳	Безопасность
☴	Скорость
☵	Время
☶	Итого / заключение
☷	Конец смены
☸	Ручной ввод видов деятельности водителя

Особенные условия	
☰	Контрольное устройство не требуется
☱	Пребывание на пароме или поезде

DTCO 3283

9. Пиктограммы и примеры распечаток

Обзор пиктограмм

Квалификаторы	
24h	Ежедневно
ll	Две недели
+	От или до

► Комбинация пиктограмм

Разное	
□*	Место контроля
⊕+	Время начала
+⊕	Время окончания
OUT+	Начало режима «За пределами», контрольное устройство не требуется
+OUT	Окончание режима «За пределами»
*ll	Местоположение в начале рабочего дня (начало смены)
ll*	Местоположение в конце рабочего дня (конец смены)
д+	С автомобиля
□	Распечатка карты водителя
д	Распечатка, автомобиль / DTCSO 3283
д	Ввод, автомобиль / DTCSO 3283
□	Индикация, карта водителя

д□	Индикация, автомобиль / DTCSO 3283
*⊕	Местное время
⊕±	Установка времени

Карты	
⊕□	Карта водителя
⊕□	Карта предприятия
□□	Карта контроля
т□	Карта мастерской
□---	Нет карты

Вождение	
⊕⊕	Команда
⊕ll	Суммарное время вождения двойной недели

Распечатки	
24h□	Ежедневные режимы водителя (суточные данные) с карты водителя
!⊕□	Происшествия и сбои с карты водителя
24hд	Ежедневные режимы водителя (суточные данные) с DTCSO 3283

!⊕д	Происшествия и сбои с DTCSO 3283
>>	Превышение скорости
т⊕	Технические данные
ll□	Режимы водителя
ll	v-График
ll□	Статус D1/D2 График *
⊕v	Профили скорости *
⊕h	Профили частоты вращения *

Индикации	
24h□□	Ежедневные режимы водителя (суточные данные) с карты водителя
!⊕□□	Происшествия и сбои с карты водителя
24hд□	Ежедневные режимы водителя (суточные данные) с DTCSO 3283
!⊕д□	Происшествия и сбои с DTCSO 3283
>>□	Превышения скорости
т⊕□	Технические данные
⊕□	Предприятие

Обзор пиктограмм

9. Пиктограммы и примеры распечаток

Происшествия	
!	Ввод недействительной тахографической карты
!	Наложение времени
!	Ввод карты водителя во время движения
>>	Превышение скорости
!	Ошибка коммуникации с сенсорным датчиком
!	Установка показаний времени (в мастерской)
!	Конфликт карт
!	Рейс без действительной карты водителя
!	Последний процесс работы с картой был завершен некорректно
!	Сбой электропитания
!	Нарушение безопасности
>	Контроль превышения скорости

Сбои	
✕	Неисправность карты
✕	Сбой индикации
✕	Сбой принтера
✕	Внутренний сбой DTCS 3283
✕	Сбой скачивания
✕	Ошибка СКЗИ

Предупреждения о рабочем времени

	Перерыв!
--	----------

Процесс ввода данных вручную

	Ввод "Режимы"
?	Ввод "Неизвестный режим"
	Ввод "Местоположение" в конец смены
	Ввод "Местоположение" в начале смены

Указания по эксплуатации	
	Ошибка ввода
	Нет доступа к меню
	Пожалуйста, ввод
	Печать невозможна
	Принтер открыт
	Нет бумаги
	Печать задержана
	Карта неисправна
	Неправильная карта
	Возврат не возможен
	Процесс задержен
	Запись несовместима
	Сбой устройств
	Недействительно через дней
	Калибровка через дней
	Ошибка срока действия или версии ПО СКЗИ



■ Обозначения стран

Присваивание значения	
RUS	Российская Федерация
UK	Соединенное Королевство, остров Олдерни, Гернзи, Джерси, остров Мэн, Гибралтар

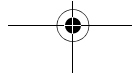
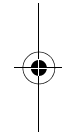
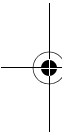

Примеры распечаток

9. Пиктограммы и примеры распечаток

■ Примеры распечаток

► Суточная распечатка карты водителя

1 ▾ 26.11.2011 14:55 (UTC)

2 24h ▾

3 □ Schmitt
Peter
□ID /12345678901234 5 6

3a ○ Rosenz
Winfried
○DK /45678901234567 7 8
04.01.2012

4 A ABC12345678901234
D /VS VM 612

5 B Continental Automotive
GmbH
3283.12345678901

6 T NFZ-Profi Service & Ve
rtrieb
TID /87654321087654 3 2
T 02.04.2010

7 □ID /12345678901234 5 6
□ 11.11.2011 11:11 ▾

8 25.11.2011 310

8a ? 00:00 06h00
○ 06:00 00h17

8b A D /VS VM 612
95 872 km

8c * 06:17 00h45
* 07:02 00h39 ○
○ 07:41 01h19 ○
95 958 km: 86 km

8e

8a ? 09:00 00h24

8b A S /LCR 243
205 002 km

8c * 09:24 02h30 ○
* 11:54 00h39

8a ? 12:33 00h10

8c ○ 12:43 02h27
T 15:10 01h12
○ 16:22 00h16
□ 16:38 00h42

8d 16:38 — A

○ 17:20 00h52
* 18:12 00h24
T 18:36 00h02
205 408 km: 231 km

8e

8a ? 18:38 05h22

11 *I 06:00 D
95 872 km

11a H 09:00 D
95 958 km

*I 09:24 D
205 002 km

H 12:33 D
205 177 km

*I 12:43 D
205 177 km

11d H 18:38 CH
205 408 km
○ 04h54 317 km
* 02h27 □ 03h29
H 01h14 ? 11h56
○ 04h28

12 *I 0 10.11.2011 12:45
00h04

12c A D /VS VM 612

12c !I 0 05.08.2011 09:23
!34 (0) 00h01

12c A D /VS VM 612

13 A D /VS VM 612
!xA

13c >> 5 15.11.2011 16:42
(2) 00h12
○DK /98765432109876 5 4
○F /12345678901234 5 6
— CIPD

>> 4 15.10.2011 11:10
(95) 00h30
○DK /45678901234567 7 8
○F /12345678901234 5 6
— CIPD

29 dd.mm.yyyy hh:mm (UTC)
Lat(°): sxx.xxxxxxx
Lon(°): sxxx.xxxxxxx
CIPD S/N

21 □ * Friedrichshafen
□ Schmitt Peter
○ Rosenz Winfried

9

90

Примеры распечаток

9. Пиктограммы и примеры распечаток

► Суточная распечатка для автомобиля

1 27.11.2011 16:55 (UTC)

2 24hA

3 Schmitt Peter
ID /12345678901234 5 6

4 ABC12345678901234
D /VS VM 612

5 Continental Automotive GmbH
3283.12345678901

6 NFZ-Profi Service & Vertrieb
TD /37654321087654 3 2
T 02.04.2010

7 ID /12345678901234 5 6
D 11.11.2011 11:11

9 25.11.2011
95 872 - 96 284 km

10 1

10a 95 872 km
H 00:00 06h17
95 872 km 0 km

9 10b Rosenz Winfried
DK /45678901234567 7 8
04.01.2012

10c A+S /LCR 243
24.11.2011 18:54

10d 95 872 km M

10e * 06:17 00h45
* 07:02 00h39 ee
o 07:41 01h19 ee
95 958 km: 86 km

10g

10a 95 958 km
* 09:00 00h05
95 958 km: 0 km

10b o Mustermann Heinz-Dieter
o F /12345678901234 5 6
16.06.2013

10c A+D /M MS 680
24.11.2011 18:54

10d 95 958 km
* 09:05 00h25
o 09:30 02h55
o 12:25 01h18
12:25

10f o 13:43 00h03
* 13:46 00h02 ee
* 13:48 00h45 ee
* 14:33 00h35 ee
H 15:08 01h02 ee
96 206 km: 248 km

10e

10g 96 206 km
H 16:10 00h20
96 206 km: 0 km

o Anton Max
o A /56789567895678 9 5
25.10.2013

A+D /VS VM 612
25.11.2011 16:30

96 206 km
o 16:30 00h56
* 17:26 01h11
96 274 km: 68 km

10a 96 274 km
* 18:37 00h23
o 19:00 00h21
H 19:21 04h39
96 284 km: 10 km

10h 2

10a 95 872 km
H 00:00 07h02
H 00:00 07h02

11

11b 1e
o 00h21 10 km
* 00h28 o 00h00
H 11h16

11c 2e
* 00h00 o 12h16
H 07h02

11e o Rosenz Winfried
o DK /45678901234567 7 8
* 09:00 D
95 958 km
o 01h19 86 km
* 01h24 o 00h00
H 00h00
ee 01h58

9. Пиктограммы и примеры распечаток

Примеры распечаток

↓

13 !xA
!e 1 25.11.2011 19:01
(1) 00:20

13c >> 5 15.11.2011 16:42
(2) 00h12
e 98765432109876 5 4
e /12345678901234 5 6

x 0 10.11.2011 12:45
00h04
e /45678901234567 7 8
CIPD

29 dd.mm.yyyy hh:mm (UTC)
Lat(φ): sxx.xxxxxxxx
Lon (λ): sxxx.xxxxxxxx
CIPD S/N

21 * Lindau
Schmitt, Peter
+
e

Особенность при "суточная распечатка для автомобиля"

10i 1
OUT

e Rosenz
Winfried
e /45678901234567 7 8
04.01.2012
A+S /LCR 243

► Происшествия / сбои автомобиля

1 24.10.2011 16:07 (UTC)

2 !xA

3 Schmitt
Peter
e /12345678901234 5 6

4 ABC12345678901234
D /VS VM 612

13a ! 0 10.08.2011 08:12
(0) 00h01

13c e /12345678901234 5 6
e /12345678901234 5 6

! 0 10.08.2011 08:20
(0) 00h03
e /12345678901234 5 6
e /12345678901234 5 6

! 1 15.10.2011 07:02
(1) 00h54

! 2 15.10.2011 07:02
(1) 00h54

! 3 15.03.2010 07:56
(1) 00h01
e /12345678901234 5 6
e /22335578901234 1 2

>> 4 15.10.2011 11:10
(95) 00h30
e /45678901234567 7 8
e /12345678901234 5 6

↓

↓

13b ! 0 17.04.2011 16:04
!17 (0) 01h02
e /45678901234567 7 8
e /12345678901234 5 6
T 54321987654321 9 8

13c ! 0 05.08.2011 09:23
!22 (0) 00h01
e /45678901234567 7 8

x 0 10.08.2011 07:00
00h02
e /12341234123412 3 4

x 0 05.05.2010 07:15
00h14
e /12345678901234 5 6
e /12345678901234 5 6

x 6 05.05.2010 07:15
00h14
e /12345678901234 5 6
e /12345678901234 5 6

x 0 12.09.2011 21:00
00h01

x 0 12.09.2011 21:00
00h01

29 CIPD
dd.mm.yyyy hh:mm (UTC)
Lat(φ): sxx.xxxxxxxx
Lon (λ): sxxx.xxxxxxxx
CIPD S/N

21 * Lindau
Schmitt, Peter
e

9

Примеры распечаток

9. Пиктограммы и примеры распечаток

► Превышения скорости

1 ▾ 24.10.2011 14:50 (UTC)
2 >>> 90 km/h
3 ◦ Mustermann
 Heinz-Dieter
 ◦ F /12345678901234 5 6
 16.06.2013
4 A ABC12345678901234
 D /VS VM 612
19 >> 13.03.2011 14:15
 >>> 17.04.2011 17:44 (7)
20 >>> 24.05.2010 14:02 00h06
 98 km/h 92 km/h (1)
20c ◦ Förster
 Thomas
 ◦ D /98765432109876 5 4
 >>>(365)
20a >>> 15.10.2011 11:10 00h30
 98 km/h 95 km/h (95)
 ◦ Rosenz
 Winfried
 ◦ DK /45678901234567 7 8

20b >>> 16.05.2011 17:10 00h15
 94 km/h 92 km/h (12)
20c ◦ Mustermann
 Heinz-Dieter
 ◦ F /12345678901234 5 6
29 dd.mm.yyyy hh:mm (UTC)
 Lat(φ): sxx.xxxxxxxx
 Lon(λ): sxxx.xxxxxxxx
 CIPD S/N

21

► Технические данные

1 ▾ 25.10.2011 14:50 (UTC)
2 TeF
3 ◦ Spedition Mustermüller
 ◦ D /12341234123412 3 4
3a ◦ Mustermann
 Heinz-Dieter
 ◦ F /12345678901234 5 6
 16.06.2013
4 A ABC12345678901234
 D /VS VM 612
14 B Continental Automotive
 GmbH
 H.-Hertz-Str.45 78052
 VS-Villinsen
 3283.12345678901234567
 e1-84
 12345678
 2011
 V xxxx 17.04.2011
15 T
16 T Fa. Mustermann & NFZ-
 Hersteller
 Schillerstr. 10 Muster
 kirchen
16a T D /45678901234567 8 9
 21.01.2011
16b T 08.03.2010 (1)
 A ABC12345678901234

↓

 w 8 000 Imp/km
 k 8 000 Imp/km
 l 3 050 mm
 ◦ 315/70/R22.5
 > 90 km/h
 0 - km

T NFZ-Profi Service & Ve
 rtrieb
 Hauptstr. 24-26 Muster
 stadt
 T D /87654321087654 3 2
 12.03.2011

17 ◦
 ! 08.03.2010 14:00
 ◦ 08.03.2010 15:00
17a T Fa. Mustermann & NFZ-
 Hersteller
 Schillerstr. 10 Muster
 kirchen
 T D /45678901234567 8 9
 21.01.2011

! 28.08.2010 13:00
 ◦ 28.08.2010 13:26
 T Kienzle ARGO GMBH
 Bismarckstr. 19 Berlin
 -Stealitz
 T D /89012345678901 5 6
 19.10.2011

! 18.10.2011 06:34
 x 30.09.2011 18:15
 B ATTACHMENT

18 SWUM
 V xx.xx
25 ◦ CIPD
29 dd.mm.yyyy hh:mm (UTC)
 Lat(φ): sxx.xxxxxxxx
 Lon(λ): sxxx.xxxxxxxx

9. Пиктограммы и примеры распечаток

Примеры распечаток

► Режимы водителя

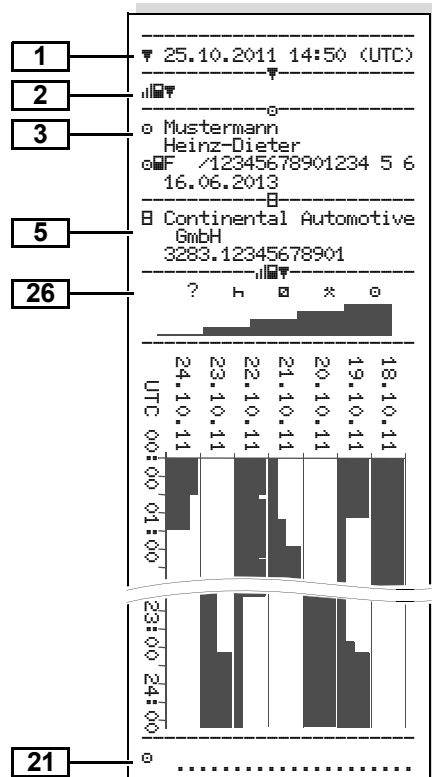

► v-График

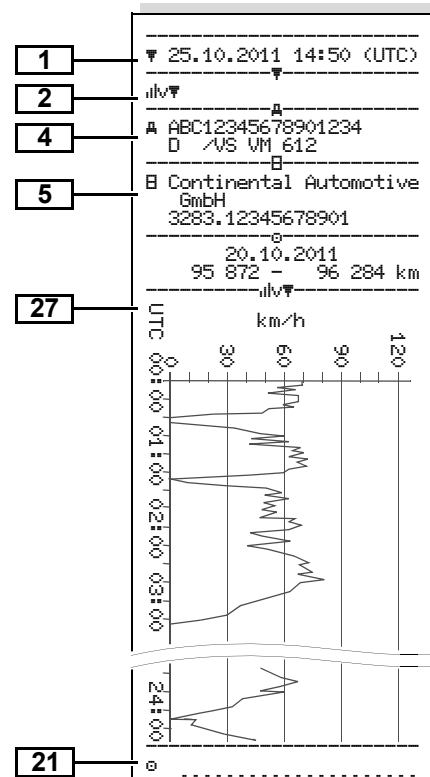

► Статус D1/D2 График *

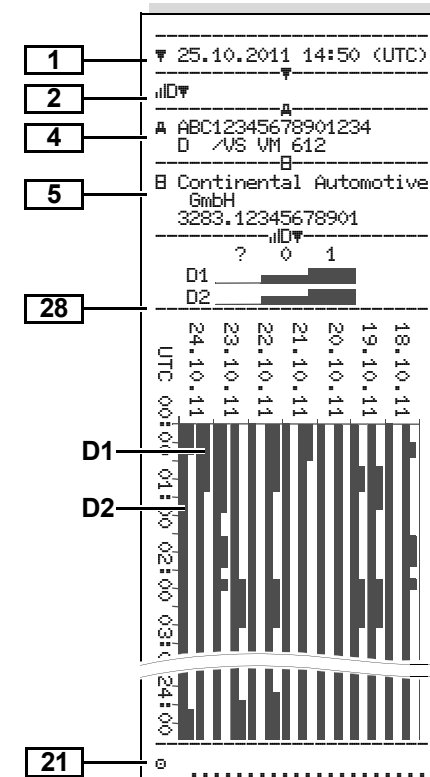

Примеры распечаток

9. Пиктограммы и примеры распечаток

► Профили скорости *

1 27.11.2011 17:05 (UTC)
 2 %v
 3 Spedition Mustermüller
 4 ABC12345678901234
 D /US VM 612

25.11.2011 00:00
 25.11.2011 06:17
 --- km/h ---

22 112 <v< 221 00h00
 Mustermann
 Heinz-Dieter
 25.11.2011 18:37
 26.11.2011 00:00
 --- km/h ---

0	<v<	1	05h02
1	<v<	10	00h01
10	<v<	16	00h02
16	<v<	24	00h04
24	<v<	32	00h05
32	<v<	40	00h05
40	<v<	48	00h04
48	<v<	56	00h00
56	<v<	64	00h00
64	<v<	72	00h00
72	<v<	80	00h00
80	<v<	88	00h00
88	<v<	96	00h00
96	<v<	104	00h00
104	<v<	112	00h00
112	<v<	221	00h00

23

21

► Профили частоты вращения *

1 27.11.2011 17:05 (UTC)
 2 %n
 3 Spedition Mustermüller
 4 ABC12345678901234
 D /US VM 612

25.11.2011 00:00
 25.11.2011 06:17
 --- rpm ---

22 3281 <n< * 00h00
 Mustermann
 Heinz-Dieter
 25.11.2011 18:37
 26.11.2011 00:00
 --- rpm ---

0	<n<	1	05h02
1	<n<	234	00h00
234	<n<	469	00h00
469	<n<	703	00h00
703	<n<	938	00h00
938	<n<	1172	00h00
1172	<n<	1406	00h03
1406	<n<	1641	00h03
1641	<n<	1875	00h04
1875	<n<	2109	00h09
2109	<n<	2344	00h02
2344	<n<	2578	00h00
2578	<n<	2812	00h00
2812	<n<	3047	00h00
3047	<n<	3281	00h00
3281	<n<	*	00h00

24

21

9

96

DTCO 3283

■ Пояснения к примерам распечаток

 По желанию на распечатку может наноситься логотип фирмы.

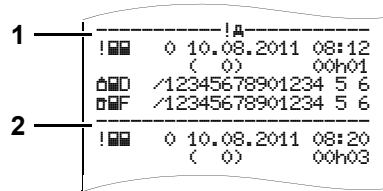















Каждая распечатка состоит из последовательно расположенных блоков различных данных, которые учитываются посредством указателя блоков (1).

Блок данных содержит один или несколько файлов, которые учитываются посредством указателя файлов (2).

Непосредственно после указателя блоков печать указателя файлов не возможна!

► Легенда к блокам данных

1	Дата и время распечатки по универсальному времени
2	<p>Тип распечатки: 24h  = Суточная распечатка карты водителя !  = Происшествия / сбои карты водителя 24h  = Суточная распечатка из DTCSO 3283 !  = Происшествия / сбои с DTCSO 3283 >>  = Превышения скорости Дополнительно распечатывается установленное значение ограничителя скорости.</p> <p> = Технические данные  = Режимы водителя  = v-График</p> <p>Опциональные распечатки:  = Статус D1/D2 График *  = Профили скорости *  = Профили частоты вращения *</p>

3	<p>Сведения о владельце вставленной тахографической карты:  = Проверяющий  = Водитель  = Предприниматель  = Мастерская / проверочный пункт</p> <ul style="list-style-type: none"> • Фамилия • Имя • Опознавание карты • Срок действия карты <p>При неименных тахографических картах на месте фамилии печатается название контрольного пункта, предприятия или мастерской.</p>
3a	Сведения о владельце следующей тахографической карты
4	<p>Опознавание автомобиля:</p> <ul style="list-style-type: none"> • Идентификационный номер автомобиля • Выдавшая допуск страна участница и номерной знак автомобиля

Пояснения к примерам распечаток

9. Пиктограммы и примеры распечаток

5	<p>Опознавание тахографа:</p> <ul style="list-style-type: none"> • Производитель тахографа • Номер деталей тахографа DTCSO 3283
6	<p>Последняя калибровка тахографа:</p> <ul style="list-style-type: none"> • Название мастерской • Опознавание карты мастерской • Дата калибровки
7	<p>Последний контроль:</p> <ul style="list-style-type: none"> • Опознавание карты контроля • Дата, время и вид контроля <p> ■ = Загрузка данных с карты водителя † = Загрузка данных с DTCSO 3283 ¶ = Печатать □ = Индикации </p>
8	<p>Перечень всех режимов водителя в порядке выполнения:</p> <ul style="list-style-type: none"> • Календарный день распечатки и счетчик присутствия (количество дней использования карты)

9

8a	<p>? = Временной период, карта не вводилась:</p> <ul style="list-style-type: none"> • Введенный вручную вид деятельности после ввода карты водителя с пиктограммой, указанием начала и длительности
8b	<p>Ввод карты водителя в слот (слот-1 или слот-2):</p> <ul style="list-style-type: none"> • Выдавшая допуск страна участника и номерной знак автомобиля • Пройденное число километров на момент ввода карты
8c	<p>Режимы с карты водителя:</p> <ul style="list-style-type: none"> • Начало и длительность и статус ведения автомобиля <p>⊞ = Командная эксплуатация</p>
8d	<p>Особенные условия:</p> <ul style="list-style-type: none"> • Время ввода и пиктограмма, например: паром или поезд
8e	<p>Изъятие карты водителя:</p> <ul style="list-style-type: none"> • Пройденное число километров и пройденный участок пути после последнего ввода карты

8f	<p>Внимание: Возможно имеется несоответствие в регистрации данных, поскольку этот день сохранен через тахографической карте дважды</p>
8g	<p>Режим не закончен:</p> <ul style="list-style-type: none"> • Распечатка при введенной карте водителя может привести к неполноте сведений о продолжительности режима и суточном завершении
8h	<p>В начале дня было включено особое условие "За пределами"</p>
9	<p>Начало перечисления всех режимов водителя в DTCSO 3283:</p> <ul style="list-style-type: none"> • Календарный день распечатки • Пройденное число километров в 00:00 и 23:59
10	<p>Хронология всех режимов из слота-1</p>

9. Пиктограммы и примеры распечаток

Пояснения к примерам распечаток

10a	<p>Период, в течение которого в слоте-1 отсутствовала карта водителя:</p> <ul style="list-style-type: none"> • Пройденное число километров через начало этого периода • Установленные режим(ы) в этот период • Пройденное число километров на конец этого периода и пройденный участок пути
10b	<p>Ввод карты водителя:</p> <ul style="list-style-type: none"> • Фамилия водителя • Имя водителя • Опознавание карты • Срок действия карты
10c	<ul style="list-style-type: none"> • Выдавшая допуск страна участника и официальный номерной знак предыдущего автомобиля • Дата и время изъятия карты из предыдущего автомобиля

10d	<ul style="list-style-type: none"> • Пройденное число километров на момент ввода карты водителя • М = Был проведен ввод данных вручную
10e	<p>Перечень режимов:</p> <ul style="list-style-type: none"> • Пиктограмма режима, начала и продолжительности, а также статуса управления автомобилем • ☞ = Командная эксплуатация
10f	<p>Ввод данных особых условий:</p> <ul style="list-style-type: none"> • Время ввода и пиктограмма условия • ⚡ = Переправление на пароме или поездом • QUT+ = Начало (контрольное устройство не требуется) • +QUT = Конец
10g	<p>Изъятие карты водителя:</p> <ul style="list-style-type: none"> • Пройденное число километров и выполненный участок пути
10h	<p>Хронология всех режимов из слота-2</p>

10i	<p>В начале дня было включено особое условие "За пределами"</p>
11	<p>Суточное заключение</p>
11a	<p>Введенные местоположения:</p> <ul style="list-style-type: none"> • ⚡ = Время начала с указанием страны, при необходимости, региона • ⚡ = Время окончания с указанием страны, при необходимости, региона • Пройденное число километров автомобиля
11b	<p>Заключение за отрезок времени, в течение которого в слоте-1 отсутствовала карта водителя:</p> <ul style="list-style-type: none"> • Введенные местоположения в хронологическом порядке (в примере нет записи) • Обобщение режимов по слоту-1

9



99

Пояснения к примерам распечаток

9. Пиктограммы и примеры распечаток

11c	<p>Заключение за отрезок времени «Нет карты водителя» в слоте-2:</p> <ul style="list-style-type: none"> Введенные местоположения в хронологическом порядке (в примере нет записи) Обобщение режимов по слоту-2
11d	<p>Суточное заключение «Общее значение режимов» с карты водителя:</p> <ul style="list-style-type: none"> Общее время вождения и пройденный участок пути Общее время работы и дежурства Общее время отдыха и неизвестное время Общее время отдыха и неизвестное время
11e	<p>Заключение по режимам, хронологическое распределение по водителям (каждый водитель, суммарно для обоих слотов):</p> <ul style="list-style-type: none"> Фамилия, Имя, опознавание карты водителя

	<ul style="list-style-type: none"> • = Время начала с указанием страны, при необходимости, региона • = Время окончания с указанием страны, при необходимости, региона • Режимы данного водителя: общее время вождения и пройденный участок пути, общее время работы и дежурства, общее время отдыха, общее время командной работы
12	Перечень последних пяти сохраненных происшествий и сбоев на карте водителя
12a	Перечень всех сохраненных происшествий на карте водителя, упорядоченных по типу ошибки и дате
12b	Перечень всех последних сохраненных сбоев на карте водителя, упорядоченных по типу ошибки и дате

12c	<p>Файл происшествия или сбоя.</p> <p><i>Строка 1:</i></p> <ul style="list-style-type: none"> Пиктограмма происшествия или сбоя Дата и время начала <p><i>Строка 2:</i></p> <ul style="list-style-type: none"> Происшествия, подпадающие под нарушение безопасности, классифицируются ➔ См. «Назначение файла при происшествиях или сбоях» на странице 105. Длительность происшествия или сбоя <p><i>Строка 3:</i></p> <ul style="list-style-type: none"> Выдавшая допуск страна участника и официальный номерной знак автомобиля, на котором произошло происшествие или сбой
13	Перечень последних пяти сохраненных или текущих происшествий / сбоев DTCSO 3283
13a	Перечень зарегистрированных или продолжающихся происшествий DTCSO 3283

9

100

DTCSO 3283

9. Пиктограммы и примеры распечаток

Пояснения к примерам распечаток

13b	Перечень зарегистрированных или продолжительных сбоев DTCSO 3283.
13c	<p>Файл происшествия или сбоя.</p> <p><i>Строка 1:</i></p> <ul style="list-style-type: none"> • Пиктограмма происшествия или сбоя • Кодировка, назначение файла ➔ См. "Назначение файла при происшествиях или сбоях" на странице 105. • Дата и время начала <p><i>Строка 2:</i></p> <ul style="list-style-type: none"> • Происшествия, подпадающие под нарушение безопасности, классифицируются ➔ См. "Кодировка для более подробного описания" на странице 107. • Количество сходных происшествий за данные сутки ➔ См. "Количество сходных происшествий" на странице 106.

	<ul style="list-style-type: none"> • Длительность происшествия или сбоя <p><i>Строка 3:</i></p> <ul style="list-style-type: none"> • Опознавание введенной на начало или конец происшествия или сбоя карты (карт) водителя (макс. 4 записи) • "█----" появляется, если карта водителя отсутствует
14	<p>Опознавание тахографа:</p> <ul style="list-style-type: none"> • Производитель тахографа • Адрес производителя тахографа • Номер деталей • Номер разрешения через определенную конструкцию • Серийный номер • Год выпуска • Версия и дата установки программного обеспечения эксплуатации

15	<ul style="list-style-type: none"> • Опознавание сенсорного датчика: • Серийный номер • Номер разрешения через определенную конструкцию • Дата первичной установки (первое соединение с DTCSO 3283)
16	Данные калибровок
16a	<p>Перечень данных калибровок (в файлах):</p> <ul style="list-style-type: none"> • Название и адрес мастерской • Опознавание карты мастерской • Срок действия карты мастерской
16b	<ul style="list-style-type: none"> • Дата и цель калибровки: 1 = Активация; регистрация известных данных калибровок на момент активации 2 = Первичная установка; данные первых калибровок после активации DTCSO 3283

9

Пояснения к примерам распечаток

9. Пиктограммы и примеры распечаток

9

16b	<p>З = Установка после ремонта – устройство на замену; данные первых калибровок в используемом тогда автомобиле</p> <p>4 = Регулярные проверки; данные калибровки при проверке</p> <p>5 = Ввод официального номерного знака предпринимателем</p> <ul style="list-style-type: none"> Идентификационный номер автомобиля Выдавшая допуск страна-участница и официальный номерной знак и = Число оборотов хода автомобиля k = установленные константы в DTCO 3283 для выравнивания скорости l = фактический обхват шин • = Размер шин > = Установка ограничителя скорости Старое и новое число километров (пройденных)
17	Установки времени

17a	<p>Перечень всех имеющихся данных об установке времени:</p> <ul style="list-style-type: none"> Дата и время, старая установка Дата и время, измененные Название мастерской, установившей показание времени Адрес мастерской Опознавание карты мастерской Срок действия карты мастерской <p>Примечание: Из 2-ого файла видно, что установленное универсальное время было откорректировано авторизованной мастерской.</p>
18	<p>Зарегистрированные последними происшествие и сбой:</p> <ul style="list-style-type: none"> ! = Последнее происшествие, дата и время × = Последний сбой, дата и время

19	<p>Информация при контроле «Превышение скорости»:</p> <ul style="list-style-type: none"> Дата и время последнего контроля Дата и время первого превышения скорости с момента последнего контроля, а также количество последующих превышений
20	Первое превышение скорости после последней калибровки
20a	5 наиболее существенных превышений скорости за последние 365 дней.
20b	Последние 10 зарегистрированных превышений скорости. При этом сохраняется значение наиболее существенного превышения скорости за сутки.

102

DTCO 3283

9. Пиктограммы и примеры распечаток

Пояснения к примерам распечаток

20с Записи при превышениях скорости (в хронологическом порядке по наиболее высокому Ø-скорости):

- Дата, время и длительность превышения
- Самая высокая и Ø-скорость превышения, количество сходных происшествий за данные сутки
- Фамилия водителя
- Имя водителя
- Опознавание карты водителя

Примечание: Если в блоке не существует файла для превышения скорости, то появляется "➤-----".

21 Письменные сведения:

- = Место проведения контроля
- = Подпись проверяющего
- = Время начала
- = Время окончания
- = Подпись водителя

22 Сведения о владельце карты зарегистрированного профиля:

- Фамилия водителя
- Имя водителя
- Опознавание карты

Примечание: Отсутствие сведений о владельце карты означает: в слоте-1 отсутствует карта водителя.

- Начало регистрации профиля с указанием даты и времени
- Окончание регистрации профиля с указанием даты и времени

Производятся новые профили:

- Посредством ввода / изъятия тахографической карты из слота-1
- При смене суток
- Посредством корректировки показаний универсального времени
- При сбоях электропитания

23 Регистрация профилей скорости:

- Перечень определенных диапазонов скорости и периоды нахождения в данном диапазоне
- Диапазон: $0 \leq v < 1 =$ Остановка автомобиля

Профиль скорости разделен на 16 зон. Отдельные диапазоны можно индивидуально установить во время монтажа.

24 Регистрация профилей частоты вращения:

- Перечень определенных диапазонов частоты вращения двигателя и периоды нахождения в данном диапазоне
- Диапазон: $0 \leq n < 1 =$ Двигатель выкл.
- Диапазон: $3281 \leq n < \infty =$ бесконечно

Пояснения к примерам распечаток

9. Пиктограммы и примеры распечаток

24	<ul style="list-style-type: none"> Профиль частоты вращения разделен на 16 зон. Отдельные диапазоны можно индивидуально установить во время монтажа
25	<p>Данные производителя:</p> <ul style="list-style-type: none"> Версия программного обеспечения модуля обновления (SWUM)
26	<p>Запись режимов:</p> <ul style="list-style-type: none"> Легенда символов Начиная с выбранного дня график ведется по режимам последних 7 календарных дней
27	<p>Запись графика скорости за выбранные дни.</p>
28	<p>Запись дополнительных рабочих групп, таких как использование синего светового сигнала, сирены и т.п.:</p> <ul style="list-style-type: none"> Легенда символов Начиная с выбранного дня ведётся график входов статуса D1/D2 последних 7 календарных дней

29	<p>Информация о СКЗИ:</p> <ul style="list-style-type: none"> дд.мм.гггг чч: мм (UTC): Текущие дата и время (UTC) от СКЗИ Лат (φ): Положение транспортного средства от СКЗИ Подпись широты· Долгота (λ): Положение транспортного средства от СКЗИ Подпись долготы· СКЗИ S / N: Серийный номер СКЗИ
-----------	---

■ Назначение файла при происшествиях или сбоях

При каждом установленном происшествии или при каждом установленном сбое DTCO 3283 регистрирует и сохраняет данные по заданным правилам.

	☐F	/12345678901234 5 6
	☐B	/22335578901234 1 2
1	>>	4 15.10.2011 11:10 (45) 00h30
2	☐DK	/45678901234567 7 8
	☐F	/12345678901234 5 6

- (1) Назначение файла
- (2) Количество сходных происшествий за данные сутки

Назначение файла (1) обозначает причину регистрации происшествия или сбоя. Происшествия сходного типа, произошедшие неоднократно за данные сутки, появляются в поз (2).

► Кодировка, назначение файла

Последующая обзорная информация показывает происшествия и сбои, упорядоченные по типу ошибки (причине) и упорядоченные по назначению файла:

Происшествия		
Пиктограмма / причина	Назначение	
!☐☐	Конфликт карт	0
!☐☐	Движение без карты	1 / 2 / 7
!☐☐	Ввод карты в движении	3
!☐☐	Карта не закрыта	0
>>	Превышение скорости	4 / 5 / 6
!⚡	Сбой электропитания	1 / 2 / 7
!☐	Нарушение безопасности	0
!☐☐	Наложение времени ¹⁾	—
!☐	Карта недействительна ²⁾	—

Сбои		
Пиктограмма / причина	Назначение	
☒☐	Сбой карты	0
☒☐	Сбой устройств	0 / 6
☒☐	Сбой принтера	0 / 6
☒☐	Сбой индикации	0 / 6
☒☐	Сбой скачивания	0 / 6
☒☐	Сбой СКЗИ	0 / 6

- ¹⁾ Данное происшествие сохраняется только на карте водителя.
- ²⁾ DTCO 3283 не сохраняет данное происшествие.





Назначение файла при происшествиях или сбоях

9. Пиктограммы и примеры распечаток

Обзор назначений файлов

- 0 = Одно из 10 последних происшествий и сбоев.
- 1 = Наиболее продолжительное происшествие за один из последних 10 дней, в который произошло происшествие.
- 2 = Одно из 5 наиболее продолжительных происшествий за последние 365 дней.
- 3 = Наиболее продолжительное происшествие за один из последних 10 дней, в который произошло происшествие.
- 4 = Наиболее серьезное происшествие за один из последних 10 дней, в который произошло происшествие.
- 5 = Одно из 5 наиболее серьезных происшествий за последние 365 дней.
- 6 = Первое происшествие или первый сбой после последней калибровки.
- 7 = Текущее происшествие или продолжительный сбой.

Количество сходных происшествий

- 0 = Сохранение «Количество сходных происшествий» для этого происшествия не требуется.
- 1 = За данные сутки произошло одно происшествие данного типа.
- 2 = За данные сутки произошло два происшествия данного типа и только одно было сохранено.
- n = За данные сутки произошло «n» происшествий данного типа и только одно было сохранено.

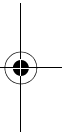
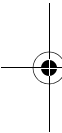

9

106

DTCO 3283

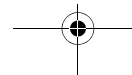

► Кодировка для более подробного описания

```

! 0 05.08.2011 09:23
122 00h01
A D /VS VM 612
-----
! 0 17.04.2011 16:04
16 01h02
A D /VS VM 612
    
```

1 —

Происшествия, подпадающие под нарушение безопасности "! 16", распределяются посредством дополнительной кодировки (1).

Нарушения правил безопасности DTCS 3283

- 10 = Дальнейших сведений нет
- 12 = Ошибка аутентичности карты водителя
- 14 = Ошибка целостности данных, подлинность данных на карте водителя не может быть гарантирована.
- 15 = Ошибка целостности данных, подлинность сохраненных данных пользователя гарантирована быть не может.
- 16 = Внутренняя ошибка передачи данных
- 17 = Неправомерное открытие корпуса
- 18 = Манипуляции аппаратного обеспечения

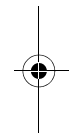
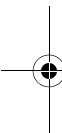

9



108

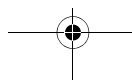

DTCO 3283



■ Указатель ключевых слов

Вариант ДОПОГ	15	Ввод, автомобиль	55	Карта водителя	75
Обозначение на устройстве	15	Вызвать главное меню	46	Вставить карту водителя	28
Отклонения функции	16	Выйти из главного меню	49	Данные на карте водителя	38, 78
Варианты индикации	17	Доступ к данным заблокирован	49	Карта предприятия	75
Индикация данных во время		Доступ к меню заблокирован	49	Вставить карту предприятия	23
движения	18	Индикация данных во время		Вынуть карту предприятия	26
Индикация сообщений	18	движения	46	Главное меню в режиме	
Начальное состояние	19	Индикация, автомобиль	58	эксплуатации «Предприятие»	22
Пониженное /		Индикация, водитель-1 /		Данные на карте предприятия	79
превышенное напряжение	20	водитель-2	54	Функции карты предприятия	22
Режим ожидания (Stand-by)	17	Индикация, водитель-1 /		Команды меню после запроса	
Стандартная индикация	18	водитель-2	57	возврата карты водителя	39
Транспортировка паромом или		Индицировать показания времени		Комбинация пиктограмм	87
поездом	19	карты водителя	47	Конец бумаги	44
Указание после включения		Навигация по функциям меню	48	Обозначения стран	89
зажигания	17	При остановленном автомобиле	46	Общие указания	7
Ввод	54	Установить язык	47	Законодательные положения	10
Ввести конец страны	54	Данные на носителе массива		Обращение с тахографическими	
Ввести начало страны	54	данных	80	картами	12
Начало, ввести паром / поезд	55	Загрузка данных	25	Опасность взрыва	9
Произвести установку времени	56	Ключ для загрузки	25	Опасность возникновения аварии	9
Установить местное время	55	передача данных	25	Опасность получения травмы	9
Вложить рулон бумаги	42	Законодательные положения	10	Порядок работы с DTCO 3283	9
Главное меню	45	Обращение с распечатками	11	Средство представления	8
Распечатка, автомобиль	52	Обязанности водителя	10	Опасность взрыва	9, 25
Распечатка, водитель-1 /		Обязанности предпринимателя	11	Опасность возникновения аварии	60
водитель-2	51	Зарегистрировать предприятие	24		

Указатель ключевых слов

Приложение

Опасность получения травмы 42	v-График 95	Распечатать профили частоты вращения 53
Определения 8	Пояснения 97	Распечатать режимы 51
Водитель-1 8	Превышения скорости 94	Распечатать статус D1/D2 53
Водитель-2 8	Происшествия / сбой автомобиля 93	Распечатать суточные данные с карты водителя 39
Осуществить ручной ввод 28	Происшествия / сбой карты водителя 91	Распечатать суточные данные с карты водителя 51
Возможности корректировки данных 31	Профили скорости 96	Распечатать суточные данные с носителя массива данных 52
Выбор стран 32	Профили частоты вращения 96	Распечатать технические данные 52
Дополнительный ввод режима «Время отдыха» 33	Режимы водителя 95	Распечатка данных 43
Отмена процедуры ввода 32	Статус D1/D2 График 95	Начать печать 43
Принципиальный порядок действий 29	Суточная распечатка для транспортного средства 92	Особенности при печати 44
Продолжение смены и установка приоритета выполнения режимов смены 35	Суточная распечатка карты водителя 90	Отмена печати 43
Продолжить рабочую смену 34	Технические данные 94	Режим "Предприятие" 21
Режимы не добавлены 30	Происшествий 62	Режимы эксплуатации 74
Пиктограммы 86	Разъём интерфейса 16	Режим эксплуатации "Эксплуатация" 27
Показать предприятие 58	Подключение к порту загрузки интерфейса 25	Сбоев 65
Пониженное / превышенноенапряжение 20	Распечатать v-диаграмму 53	Сбой электропитания 20
Порядок управления (в начале) 14	Распечатать превышения скорости 52	Смена водителя / -автомобиля 40
Для водителя 14	Распечатать происшествия с карты водителя 51	Документы, которые должны быть у водителя 40
Для предпринимателя 14	Распечатать происшествия с носителя массива данных 52	Снять блокировку 26
A Предупреждения о рабочем времени 67	Распечатать профили скорости 53	Сообщения 59
Примеры распечаток 90		Подтверждение сообщений 61
		Появляется сообщение 60

Приложение

Указатель ключевых слов

Специальные индикации	19	Универсальное время	81
Стандартная индикация	18	Пересчет в универсальное	
Структура меню	50	время	81
Табличка	16	Установить режимы	36
Тахографические карты	75	Автоматическая настройка	
Автоматический возврат	75	после включения / выключения	
Блокировка тахографических		зажигания	36
карт	75	Автоматическая установка	36
Карта водителя	75	Записать режимы	37
Карта контроля	75	Установка вручную	36
Карта мастерской	75	Установить язык	47
Карта предприятия	75	Устранить зажим бумаги	44
Обращение с тахографическими		Утилизация	82
картами	12	Элементы управления	15
Очистка карты тахографа	12	Дисплей	15
Права доступа тахографических		Загрузка интерфейса	16
карт	77	Клавиатура водителя-1	15
Технические данные	83	Клавиатура водителя-2	16
DTCO 3283	83	Клавиша разблокировки принтера	16
Рулон бумаги	83	Клавиши меню	16
Техническое обслуживание и уход ..	82	Отрывной кант	16
Обязательство проверки		Разъем интерфейса	16
тахографов	82	Слот-1	15, 16
Провести очистку DTCO 3283	82		
Ремонте / замене	82		
Транспортировка паромом или поездом			
.....	19		
Указаний по эксплуатации	68		

■ Обзор релиза

Настоящее руководство по эксплуатации заменяет прошлые сертифицированные руководства по

эксплуатации и действует для следующих версий прибора DTCO 3283:

Номер версии (см. заводскую табличку)	Сертифицированное руководство по эксплуатации	Важные признаки при управлении
	BA00.3283.10 100 113	•

Rel. = Рел.

A

112

DTCO 3283

■ Автоматическая регулировка действий после включения/выключения зажигания

Автоматическое установленное действие ...

... после включения зажигания

☑	Пауза / время отдыха	Водитель-1
☐	Прочее рабочее время	
☑	Время дежурства	
–	Без изменений	
☑	Пауза / время отдыха	Водитель-2
☐	Прочее рабочее время	
☑	Время дежурства	
–	Без изменений	

... после выключения зажигания

☑	Пауза / время отдыха	Водитель-1
☐	Прочее рабочее время	
☑	Время дежурства	
–	Без изменений	
☑	Пауза / время отдыха	Водитель-2
☐	Прочее рабочее время	
☑	Время дежурства	
–	Без изменений	

Указание!

Производитель автомобиля мог уже запрограммировать определенные настройки режима после включения / выключения зажигания. Пожалуйста, выделите "✓" установленные функции в таблице.

☞ Во время «ручного ввода» (дополнение режимов на карте водителя) эта опция не работает! Изменения режима после включения / выключения зажигания не происходит! Автоматическая настройка после включения / выключения зажигания видна только при стандартном просмотре.

③ "Установить режимы" 36.

Данные по DTCSO 3283

Модель:

№:

Год:

Дата регулировки: _____

Подпись: _____

A

■ Особенности установки на автомобили с негативным главным выключателем

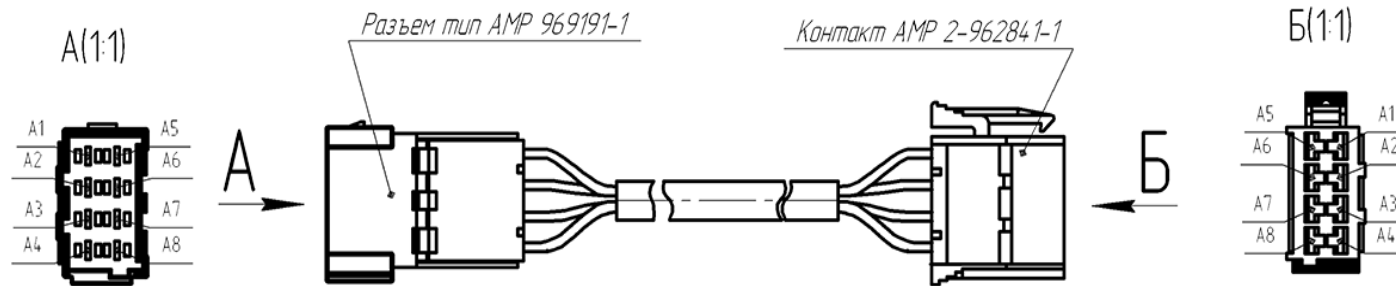

Особенности установки на автомобили с негативным главным выключателем

При установке цифрового тахографа на автомобили, оснащенные негативным главным выключателем (выключателем "массы"), настоятельно рекомендуем соблюдать следующие правила установки:

A

- Для автомобилей, переоснащаемых с цифрового тахографа Европейского типа на цифровой тахограф DTСO 3283, требуется обязательное применение адаптирующего переходника разъема А, входящего в комплект поставки цифрового тахографа DTСO 3283.
- Для автомобилей, дооснащаемых цифровым тахографом DTСO 3283, требуется обязательное подключение контактов А5 и А6 к

массе автомобиля. Прямое подключение контакта А5 к минусовой клемме АКБ недопустимо.

Любое отклонение от вышеизложенной процедуры может привести к повреждению тахографа, а также может привести к пожару на борту автомобиля.



ТАХОГРАФ ЦИФРОВОЙ DTCO-3283 ФОРМУЛЯР

1. ОСНОВНЫЕ СВЕДЕНИЯ ОБ ИЗДЕЛИИ

Тахограф цифровой DTCO-3283 (далее тахограф) — контрольный бортовой регистрирующий прибор в составе транспортного средства, предназначенный для контроля и регистрации информации о скорости движения, маршруте движения, режимах труда и отдыха водителей.

Тахограф может устанавливаться на любой тип грузового транспортного средства или автобуса (далее - автомобиль).

2. ОСНОВНЫЕ ТЕХНИЧЕСКИЕ ДАННЫЕ

2.1. Исполнения, напряжение питания и потребляемый ток тахографов.

Обозначение	Исполнение	Номинальное напряжение питания, В	Рабочий диапазон напряжения питания, В	Потребляемый ток	
				В режиме ожидания, мА	Максимальный, А
3283.1210001001	Общего применения	24	16...32	20	3
3283.0210001001	Общего применения	12	10,5...16	30	5
3283.4210001001	Для перевозки опасных грузов	24	16...32	20	3
3283.3210001001	Для перевозки опасных грузов	12	10,5...16	30	5

- 2.2. Диапазон измерения скорости 0...220 км/ч.
- 2.3. Пределы допускаемой абсолютной погрешности измерения скорости в диапазоне от 20 до 180 км/ч - не более ± 1 км/ч.
- 2.4. Пределы допускаемой относительной погрешности измерения пути при минимальном участке пути 1000 м - не более ± 1 %.
- 2.5. Пределы отклонения показания внутренних часов реального времени - не более ± 2 с в сутки.
- 2.6. Дисплей содержит 2 строки по 16 знаков каждая. Угол изображения дисплея не менее $\pm 30^\circ$. Высота знаков 6,3 мм.
- 2.7. Диапазон рабочих температур тахографа от минус 25°C до плюс 70°C.
- 2.8. Диапазон температур хранения от минус 40°C до плюс 70°C.
- 2.9. Степень защиты с лицевой стороны от проникновения пыли и воды IP54.
- 2.10. Масса не более 1350 г.
- 2.11. Габаритные размеры: 186x58x189 мм.

A

3. КОМПЛЕКТНОСТЬ

<i>Наименование</i>	<i>Количество</i>
Тахограф цифровой DTСO-3283	1
Установочная рамка	1
Крышка пломбировочная задняя	1
Винт для крышки	1
Пломба	2
Бумага для принтера	1
Установочная этикетка	1
Пленка защитная для этикетки	1
Антенна GPS/ГЛОНАСС	1
Ключ для извлечения тахографа*	2
Датчик импульсный 2171*	1
Переходной кабель разъема А*	1
Руководство по эксплуатации	1
Формуляр на блок СКЗИ тахографа НКМ-1	1
Формуляр на тахограф цифровой DTСO-3283	1

*-дополнительная опция

A

116

DTCO 3283

4. ГАРАНТИИ ИЗГОТОВИТЕЛЯ

Предприятие-изготовитель гарантирует соответствие тахографа требованиям настоящих технических условий при соблюдении потребителем условий транспортировки, хранения, монтажа и эксплуатации.

Гарантийный срок эксплуатации тахографа 2 года со дня ввода тахографа в эксплуатацию при гарантийной наработке, не превышающей 150000 км пробега автомобиля.

Гарантийный срок хранения тахографа - 2 года со дня изготовления.

Претензии в течение гарантийного срока эксплуатации и хранения принимаются предприятием-изготовителем тахографа в случае сохранности пломб предприятия – изготовителя, отсутствия на нём следов постороннего вмешательства и механических повреждений.

5. КОНСЕРВАЦИЯ

Консервация тахографа не предусмотрена технической документацией завода-изготовителя, хранение осуществляется в заводской упаковке.

6. ДВИЖЕНИЕ ИЗДЕЛИЯ ПРИ ЭКСПЛУАТАЦИИ

Дата установки	Где установлено	Дата снятия	Причина снятия	Подпись лица, проводившего установку /снятие

A

8. СВЕДЕНИЯ О ХРАНЕНИИ

Дата постановки на хранение	Дата снятия с хранения	Вид хранения	Условия хранения	Фамилия и подпись ответственного лица

9. СВЕДЕНИЯ ОБ УТИЛИЗАЦИИ

Тахограф не содержит в своём составе материалов, при утилизации которых необходимы специальные меры безопасности, поэтому утилизация изделия производится по правилам утилизации общепромышленных отходов. Порядок утилизации определяет организация, эксплуатирующая установку.

A

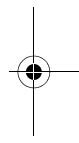
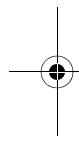

A

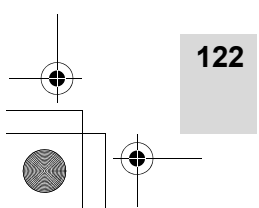

122

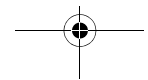

DTCO 3283

